



LOCTITE®
BONDERITE®
TEROSON®

Katalog produktów do napraw i serwisowania pojazdów



Katalog produktów do napraw i serwisowania pojazdów

Henkel Excellence is our Passion

Naprawa i serwisowanie pojazdów

Jeden dostawca wszystkich rozwiązań do napraw i serwisowania pojazdów

Henkel nieustannie rozwija rozwiązania w zakresie klejenia i uszczelniania we współpracy z wiodącymi producentami z branży motoryzacyjnej.

Nasze obecne działania w tym zakresie mają bezpośrednie przełożenie na nowe technologie naprawcze i serwisowe. Dlatego też, aby sprostać wyzwaniom rynku oferujemy innowacyjne produkty, które dostarczają efektywnych rozwiązań.

Ulepszanie od dawna dotyczy nie tylko właściwości produktów. Kwestie BHP podczas transportu, magazynowania oraz wykorzystania produktu, zgodność z najsurowszymi przepisami, zapewnienie najbardziej przyjaznej środowisku aplikacji oraz usuwanie odpadów są dla firmy Henkel głównymi tematami podczas rozwoju produktu.

WYSZUKIWARKA PRODUKTÓW

Od zastosowania do produktu

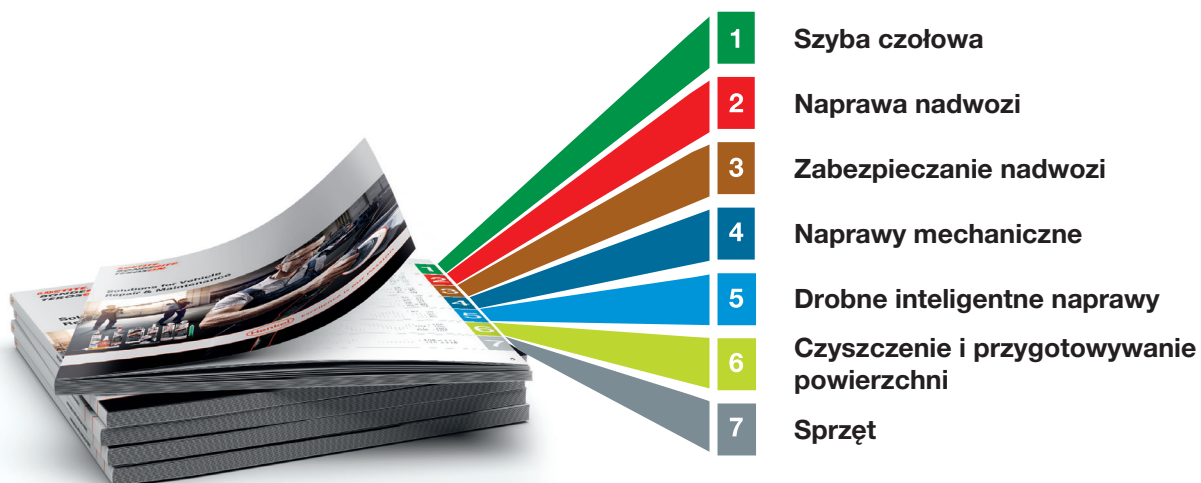

Jeżeli poszukujesz na przykład odpowiedniego produktu do zabezpieczania gwintów, wybierz **“Naprawy mechaniczne”** z listy. Każda sekcja rozpoczyna się od praktycznych wskazówek, opisów produktów oraz tabeli zastosowań (patrz rys.). W ten sposób dobór najlepszego produktu zajmie Ci jedynie kilka sekund.

	LOCTITE 222	LOCTITE 243	LOCTITE 248	LOCTITE 276	LOCTITE 298
Strength	low	medium	medium	high	high
Breakaway Torque	6 Nm	26 Nm	17 Nm	30 Nm	17 Nm
Colour	purple	blue	blue	green	red
Max. Thread Size					
M6					
M20					
M36					
Temperature					

INNOWACJE PRODUKTOWE

Modelowanie na zimno - nowe rozwiązania w obszarze napraw metalu

Do tej pory naprawy nadwozi wymagały cynowania blachy na gorąco przy użyciu otwartego ognia.

Wysoka temperatura towarzysząca procesowi cynowania wymagała wcześniejszego, czasochłonnego demontażu części i elementów elektronicznych.

TEROSON EP 5010 TR oferuje innowacyjną metodę modelowania

na zimno, która zastępuje tradycyjny proces cynowania.

Teraz można przeprowadzać przyjazne dla środowiska prace modelujące na pojazdach ze stali oraz aluminium za pomocą produktów nie zawierających cyny ani ołowiu. Chciałbyś dowiedzieć się więcej? Chciałbyś dowiedzieć się więcej?

■ **Czytaj na stronie 31.**



APLIKACJA - KROK PO KROKU

Szkolenia i kursy online

Każdy produkt jest tylko tak dobry, jak ten, kto go stosuje. Z tego powodu oferujemy kompleksowe szkolenia i kursy poświęcone naszym chemicznym systemom naprawczym - prowadzone na żywo przez doświadczonych techników, jak również krótkie szkolenia online, dostępne bezpłatnie przez internet.

- **Portal internetowy:**

Na stronie www.teroson-training.com znajdziesz szkolenia dotyczące szerokiej gamy tematów, związanych z naprawami pojazdów.

- **Centrum Technologiczno - Szkoleniowe:**

Nasi technicy z Centrum Technologiczno-Szkoleniowego podzielą się z Tobą swoją wiedzą i doświadczeniem.

■ **Sprawdź to! Dowiedz się więcej o naszej ofercie szkoleniowej na stronie 4.**

www.teroson-training.com

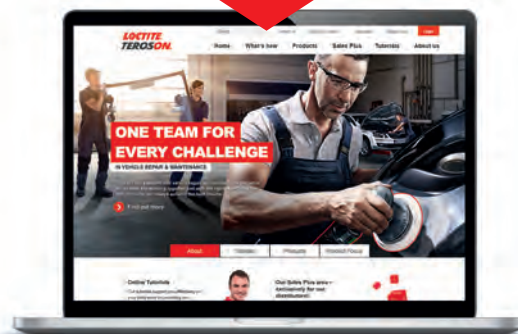

Zaawansowane szkolenia

Organizacja szkoleń dla Ciebie i Twoich pracowników

Zaawansowane chemiczne rozwiązania naprawcze wymagają złożonych metod szkoleniowych.

Wydajność i jakość napraw zależą w dużym stopniu od umiejętności aplikacji. Profesjonalny sprzęt i instruktorzy posiadający wieloletnie doświadczenie pomogą przyswoić niezbędną specjalistyczną wiedzę na temat stosowania klejów. Dysponujemy odpowiednimi zespołami, metodami szkolenia oraz siecią kontaktów, aby opracować najlepsze podejście dostosowane do Twoich rzeczywistych potrzeb.



Centrum szkoleniowe

W naszym Centrum Technologiczno-Szkoleniowym zapoznajemy z teorią oraz praktycznymi zastosowaniami naszych rozwiązań pod opieką wysoko wykwalifikowanych trenerów. Celem szkoleń jest wyposażenie naszych klientów w wiedzę i umiejętności potrzebne do efektywnej aplikacji chemicznych produktów naprawczych w codziennej pracy w warsztacie.

CENTRUM
SZKOLENIOWE

Portal internetowy

Odkryj nasze szkolenia online www.teroson-training.com, które przeprowadzą Cię krok po kroku przez każdy etap różnych procesów aplikacji, umożliwiając zdobycie cennej wiedzy i doświadczenia od naszych specjalistów.

PORTAL
INTERNETOWY





Szkolenia na miejscu u klienta

Nasi certyfikowani trenerzy dostarczają wiedzy podczas praktycznych szkoleń i demonstracji dla szerokiego zakresu aplikacji i napraw.

- Wymiana szyb czołowych i naprawa odprysków spowodowanych uderzeniami kamieni
- Naprawa nadwozi
- Ochrona podwozi i konserwacja profili zamkniętych
- Naprawa elementów z tworzyw sztucznych
- Naprawy mechaniczne z zastosowaniem produktów LOCTITE

SZKOLENIA
ONLINE



Wyczerpujące informacje na temat obecnie dostępnych szkoleń oraz zasady rejestracji można znaleźć na naszej stronie:

www.teroson-training.com

1	Szyby czołowe	8 – 17
2	Naprawa nadwozi	18 – 54
3	Zabezpieczanie nadwozi	55 – 70
4	Naprawy mechaniczne	71 – 94
5	Drobne inteligentne naprawy	95 – 101
6	Czyszczenie i przygotowanie powierzchni	102 – 109
7	Sprzęt i akcesoria	110 – 117

Szkolenie	4 – 5
Indeks	118 – 122

■	Wklejanie szyb	8 – 15
■	Naprawy szyb	16 – 17

1

■	Klejenie	18 – 26
■	Naprawy metalu	27 – 33
■	Uszczelnianie szwów	34 – 43
■	Naprawa tworzyw sztucznych	44 – 50
■	Szpachlówki	51 – 54

2

■	Powłoki antyodpryskowe	57 – 59
■	Powłoki podwoziowe	60 – 62
■	Konserwacja profili zamkniętych	63 – 64
■	Wygłuszanie hałasu	65 – 70

3

■	Zabezpieczanie połączeń gwintowych	72 – 76
■	Uszczelnianie połączeń gwintowych	77 – 80
■	Mocowanie części współosiowych	81 – 83
■	Uszczelnianie	84 – 89
■	Klejanie doraźne	90 – 91
■	Smarowanie	92 – 94

4

■	Klejanie błyskawiczne	96 – 98
■	Klejanie materiałów porowatych	99
■	Szybkie klejenie kontaktowe	100
■	Obróbka metalu	101

5

■	Przed klejeniem	104
■	Produkty do czyszczenia części	105 – 106
■	Produkty do czyszczenia rąk	107
■	Podkłady i aktywatory	108 – 109

6

■	Sprzęt	110 – 113
■	Akcesoria	114 – 117

7



Wklejanie szyb

Zgodne z najwyższymi standardami bezpieczeństwa

Szyba czołowa stanowi bardzo ważny element struktury nadwozia pojazdu.

Szyby czołowe zwiększają sztywność strukturalną pojazdu i zapewniają wyższy poziom bezpieczeństwa pasażerów. Obie te funkcje zależą bezpośrednio od sposobu mocowania szyby do nadwozia: od kleju. Wklejane szyby czołowe zwiększają sztywność skrętną nadwozia aż do 40%.

Korzyści z profesjonalnych rozwiązań

Dzięki wieloletnim aktywnym badaniom i doświadczeniu OEM kleje Henkla do wklejania szyb zapewniają wysokie standardy bezpieczeństwa.

- Są testowane zgodnie z najbardziej rygorystycznymi europejskimi standardami testów zderzeniowych
- Lekka konstrukcja i sztywność skrętna (zwiększona sztywność strukturalna do 40%)
- Posiadają certyfikat TÜV Rheinland (obejmujący również proces produkcji)

Wszystkie kleje do szyb klasy premium z gamy TEROSON są sprawdzone w realnych testach zderzeniowych i certyfikowane przez organizację TÜV Rheinland.



TEROSON PU 8597 HMLC

Potwierdzony krótki czas gotowości do jazdy.





TEROSON PU 8597 HMLC

Potwierdzony krótki czas gotowości do jazdy.

Ten 1-składnikowy klej do szyb jest stosowany w aplikacjach wymagających gwarancji bezpieczeństwa. Sprawdzony czas gotowości do jazdy wynosi 1 godzinę wg normy amerykańskiej FMVSS i 4 godziny wg najbardziej rygorystycznej normy europejskiej.

Łatwa i precyzyjna aplikacja dzięki opatentowanej regulowanej dyszy Henkel.

■ **Czytaj na stronie 13.**

Najważniejsze korzyści:



- Produkt certyfikowany przez TÜV
- Krótki czas gotowości do jazdy
- Wysoki moduł sprężystości, niska przewodność elektryczna
- Dobra odporność na osiadanie
- Brak efektu nitkowania
- Zgodny ze specyfikacją OEM
- Aplikacja na zimno

SPEŁNIA EUROPEJSKIE STANDARDY TESTÓW ZDERZENIOWYCH

Zaostrzona norma zderzeniowa

(64 km/h, 40% nakładka) = 40% szerokości najszerszej części samochodu (bez lusterek bocznych)

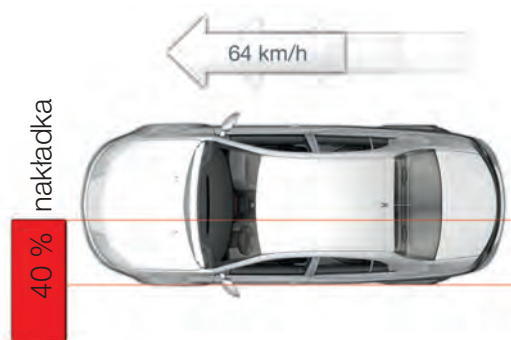

Dowiedz się więcej o wklejaniu szyb i zarejestruj się.

www.teroson-training.com

Wyszukaj produkt

Wklejanie szyb	TEROSON PU 8596	TEROSON PU 8597 HMLC	TEROSON PU 8599 HMLC	TEROSON PU 8630 2K HMLC	TEROSON PU 9097 PL HMLC	TEROSON RB 4100
Zastosowanie						
Szyba wklejana	●	●	●	●	●	
Szyba mocowana w uszczelce						●
Substrat						
Szyba z fabryczną warstwą kleju	●	●	●	●	●	
Szkoło / nadruk ceramiczny	●	●	●	●	●	
Szkoło	●	●	●	●	●	
Przycięty, utwardzony, stary klej	●	●	●	●	●	
Lakier	●	●	●	●	●	
Aluminium	●	●	●	●	●	
Goły metal	●	●	●	●	●	
GFC/SMC	●	●	●	●	●	
Powłoki katalforetyczne	●	●	●	●	●	
Podkład	●	●	●	●		
Aktywator	●	●	●	●		
Właściwości						
Aplikacja na ciepło			●	●		
Aplikacja na zimno	●	●			●	●
Wysoki moduł sprężystości		●	●	●	●	
Niska przewodność		●	●	●	●	
Jednoskładnikowy	●	●	●		●	●
Dwuskładnikowy				●		
Czas instalacji w minutach	25	20	15	25	25	
Czas gotowości do jazdy wg FMVSS (1)	6 godz.	1 godz.	15 min.	1 godz.	1 godz.	
Czas gotowości do jazdy wg normy europejskiej (2)		4 godz.	nie dotyczy	2 godz.	nie dotyczy	

1) 50 km/h i 100 % nakładka

2) 64 km/h i 40 % nakładka

Regulowana dysza TEROSON

Zapewnia optymalny kształt ściegu nawet na najnowocześniejszych nadwoziach o wąskich spoinach klejowych. Bezpieczna i łatwa w użyciu.

Dołączona do wszystkich produktów premium TEROSON.





1

Szyby czotowe | Wklejanie szyb

TEROSON PU 8596 (znany jako TEROSTAT 8596)

Standardowy klej do szyb



Najważniejsze informacje:

- Baza produktu: 1K poliuretan
- Dobra odporność na osiadanie
- Brak efektu nitkowania
- Produkt certyfikowany przez TÜV

Aplikacja:

- Czas gotowości do jazdy wg FMVSS 212/208 (z poduszką powietrzną): 6 godz.
- Metoda aplikacji na zimno
- Czas wklejania: 25 min.

Dostępne opakowania:

Kartusza 310 ml
Zestaw

IDH:

450533
450532

TEROSON PU 8597 HMLC (znany jako TEROSTAT 8597 HMLC)

Wysoki standard



Najważniejsze informacje:

- Baza produktu: 1K poliuretan
- Wysoki moduł sprężystości, niska przewodność elektryczna
- Bardzo dobra odporność na osiadanie
- Brak efektu nitkowania
- Produkt certyfikowany przez TÜV
- Zgodny ze specyfikacją OEM

Aplikacja:

- Czas gotowości do jazdy wg FMVSS 212/208 (z poduszką powietrzną): 1 godz.
- Czas gotowości do jazdy wg normy europejskiej: 4 godz.
- Metoda aplikacji: na zimno
- Czas wklejania: 20 min.

Dostępne opakowania:

Kartusza 200 ml
Kartusza 310 ml
Woreczek foliowy 400 ml
Woreczek foliowy 570 ml
Zestaw

IDH:

1467913
1467800
1467916
1467915
1507581

TEROSON PU 8599 HMLC (znany jako TEROSTAT 8599 HMLC)

Bardzo szybki



Najważniejsze informacje:

- Baza produktu: 1K poliuretan
- Wysoki moduł sprężystości, niska przewodność elektryczna
- Wysoka przyczepność pozycjonująca
- Bardzo dobra odporność na osiadanie
- Brak efektu nitkowania
- Produkt certyfikowany przez TÜV
- Zgodny ze specyfikacją OEM

Aplikacja:

- Czas gotowości do jazdy wg FMVSS 212/208 (z poduszką powietrzną): 15 min.
- Metoda aplikacji: na ciepło
- Czas wklejania: 15 min.

Dostępne opakowania:

Kartusza 310 ml
Zestaw

IDH:

450441
450434

TEROSON PU 8630 2K HMLC (znany jako TEROSTAT 8630 HMLC)

Wysoko wytrzymały



Najważniejsze informacje:

- Baza produktu: 2K poliuretan
- Wysoki moduł sprężystości, niska przewodność elektryczna
- Dobra odporność na osiadanie
- Długi czas otwarcia (30 min.)
- Produkt certyfikowany przez TÜV
- Zgodny ze specyfikacją OEM

Aplikacja:

- Czas gotowości do jazdy wg normy europejskiej: 2 godz.
- Utwardza się niezależnie od warunków atmosferycznych
- Doskonały do dużych i ciężkich szyb czolowych
- Metoda aplikacji: na ciepło
- Czas wklejania: 25 min.

Dostępne opakowania:

Kartusza 310 ml
Zestaw

IDH:

794668
867677

Znajdź odpowiedni sprzęt dozujący na stronie 110

TEROSON PU 9097 PL HMLC (znany jako TEROSTAT 9097 PL HMLC)

Bezpodkładowy



Najważniejsze informacje:

- Baza produktu: 1K poliuretan
- Produkt bezpodkładowy
- Szybka aplikacja
- Wysoki moduł sprężystości, niska przewodność elektryczna
- Stabilny na promieniowanie UV
- Bardzo dobra odporność na osiadanie
- Produkt certyfikowany przez TÜV

Aplikacja:

- Czas gotowości do jazdy wg FMVSS 212/208 (z poduszką powietrzną): 1 godz.
- Metoda aplikacji: na zimno
- Czas wklejania: 25 min.

Dostępne opakowania:

Kartusza 310 ml
Zestaw

IDH:

1231001
1231312

TEROSON RB 4100 (znany jako TERODICHT czarny)

Uszczelniacz kauczukowy



Najważniejsze informacje:

- Baza produktu: guma butylowa
- Niska zawartość rozpuszczalników
- trwale plastyczny
- Odporny na starzenie i oddziaływanie czynników pogodowych

Aplikacja:

- Nakładać na suche i czyste powierzchnie
- Metoda aplikacji: na zimno
- Łatwo się usuwa, łatwo się czyści
- Przylega do wszystkich powierzchni

Dostępne opakowania:

Kartusza 310 ml

IDH:

804495

LOCTITE AA 319 (znany jako LOCTITE 319)

Klej do lusterek



Najważniejsze informacje:

- Baza produktu: zmodyfikowany ester akrylowy + siatka z aktywatorem
- Czas ustalania: 1 min.
- Zakres temperatur pracy: do +120°C
- Wytrzymałość na ścinanie (GBMS): 10 N/mm²

Aplikacja:

- Stosowany zazwyczaj do klejenia lusterek wstecznych
- Kleje strukturalne do takich substratów, jak szkło, metal, ceramika i tworzywa sztuczne
- Kompensuje różnice w rozszerzalności cieplnej sklejonnych elementów
- Utwardza się w docisku między klejonymi elementami z udziałem siatki pokrytej aktywatorem

Dostępne opakowania:

Blistery 0,5 ml + 1 siatka
Butelka 5 ml

IDH:

195908
229972



Możesz także potrzebować

TEROSON VR 20

Uniwersalny produkt na bazie rozpuszczalnika do przygotowania wszystkich powierzchni przed klejeniem, jak np. szyby, części ze szkła, metali i tworzyw sztucznych.

Szczegółowe informacje na stronie 104



TEROSON PU 8519 P Podkład

Podkład i aktywator do szkła w jednym, zwiększający adhezję. Zapewnia doskonałą ochronę przed promieniowaniem UV.

Szczegółowe informacje na stronie 109



TEROSON VR 100

Zmywacz do szyb bez zawartości substancji niebezpiecznych o bardzo krótkim czasie odparowania nawet w niskich temperaturach. Stworzony z wykorzystaniem nanotechnologii. Stworzony z wykorzystaniem nanotechnologii.

Szczegółowe informacje na stronie 105



1

Szyby czotowe | Wklejanie szyb



Naprawa szyb

Z pomocą sprawdzonego zestawu naprawczego TEROSON

W wielu przypadkach usunięcie odprysku zapobiega wymianie całej szyby czołowej.

Ważne jest, aby działać szybko, ponieważ małe odpryski spowodowane uderzeniem mogą doprowadzić do powstania poważnych pęknięć, które uniemożliwią naprawę szyby.

Zestaw naprawczy do szyb

Henkel dostarcza wszystkie elementy potrzebne do profesjonalnych napraw szyb czołowych w praktycznej przenośnej walizeczce. W ten sposób zawsze masz potrzebny sprzęt pod ręką i możesz szybko zauważyć, że jakiś produkt się kończy i trzeba go zamówić. Zestaw naprawczy umożliwia naprawę różnych rodzajów odprysków. Naprawa przywraca pełną funkcjonalność i wytrzymałość szyby czołowej, co pozwala uniknąć jej wymiany.

Części składowe zestawu:



Wszystkie elementy wymienione powyżej są dostępne osobno.



1

Zestaw doskonale nadaje się do napraw następujących rodzajów uszkodzeń:



a) Odprysk typu „bawole oko”



b) Odprysk rozdrobniony



c) Odprysk mieszany

Łatwa naprawa odprysków

Każdy zestaw naprawczy zawiera instruktażowe CD, pomagające w aplikacji. Szczegółowy opis naprawy odprysków na szybach znajduje się także na stronie www.teroson-training.com

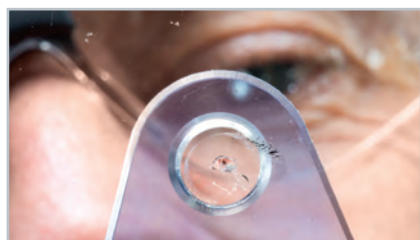

Przygotowanie



Naprawa



Wykończenie

Na naszej stronie również znajdziecie szczegółowy przewodnik dotyczący napraw odprysków na szybach:

www.teroson-training.com

TEROSON VR 1500 (znany jako Zestaw do Napraw Szyb)



Opis:

Kompletny zestaw naprawczy do profesjonalnej naprawy odprysków na szybach.

- Żywica naprawcza
- Żywica wykończeniowa
- Pasta polerska
- Żel próżniowy
- Ostrza skrobaka

- Lusterko do inspekcji
- Frez do szkła
- Wspornik iniektora
- Folia do utwardzania żywicy
- Lampa UV
- Ściereczka z mikrowłókien / szmatka do czyszczenia
- Film instruktażowy

Dostępne opakowania:

Zestaw

IDH:

1233745



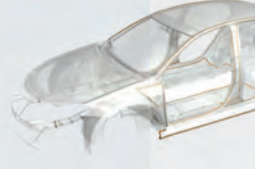

Naprawa nadwozi

Klejenie

2



Klejenie

Produkty i zastosowania do napraw nadwozi

Nowoczesne konstrukcje pojazdów stosowane przez większość producentów z branży motoryzacyjnej wymagają nowych metod naprawczych.

Klejenie to wysoce skuteczna metoda łączenia różnych materiałów, pozwalająca na zachowanie wysokich standardów bezpieczeństwa i zwiększająca stabilność pojazdu. Sklejone złącza są zabezpieczone przed korozją wywołowaną przez czynniki środowiskowe. Korozja może osłabić strukturę nadwozia i negatywnie wpłynąć na bezpieczeństwo i komfort jazdy.

Korzyści ze stosowania klejenia do napraw nadwozi samochodowych

- Udoskonalona lekka konstrukcja
- Łączenie różnych substratów, np. aluminium, stali, laminatów z włóknem węglowym, z włóknem szklanym itp.
- Dodatkowy efekt zabezpieczania przed wodą i ochrona przed korozją
- Bardziej wydajne naprawy pojazdów



TEROSON PU 6700 ME

Klei szeroką gamę substratów



TEROSON EP 5055

Wysoce wytrzymały klej do klejenia dachów

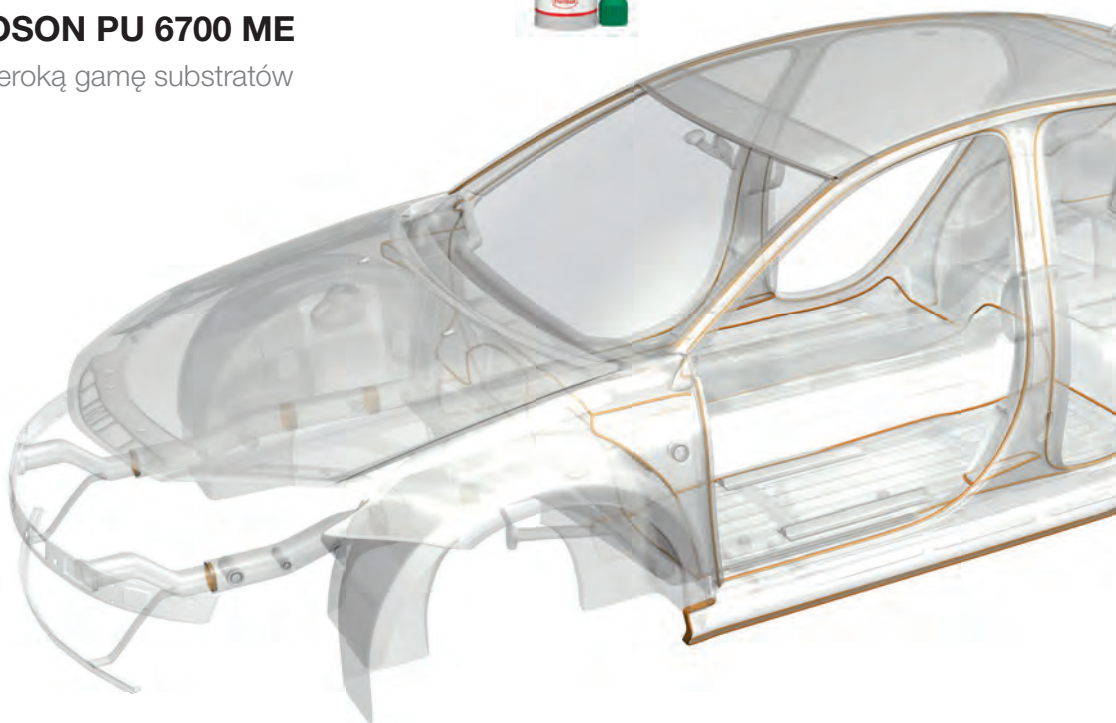



TEROSON EP 5055

Wysocę wytrzymały klej do klejenia dachów

Opracowany do napraw nadwozia, dwuskładnikowy klej epoksydowy TEROSON EP 5055 cechuje się silną adhezją oraz zapewnia doskonałą ochronę przed korozją. Może być stosowany do stali i aluminium bez podkładu. Niezawierający rozpuszczalnika klej jest zalecany zarówno do klejenia dachów, listew progowych, jak i ścian bocznych.

■ Czytaj na stronie 24.

Najważniejsze korzyści:



- Strukturalny klej dwuskładnikowy
- Doskonałe zabezpieczenie przed korozją
- Cechuje się adhezją do szerokiej gamy substratów, np. aluminium, stali

2



Szybkie i odpowiednie przygotowanie powierzchni



Łatwa aplikacja za pomocą miksera statycznego



Szybkie wykończenie z zastosowaniem podwyższonej temperatury

Naprawa nadwozi | Klejenie

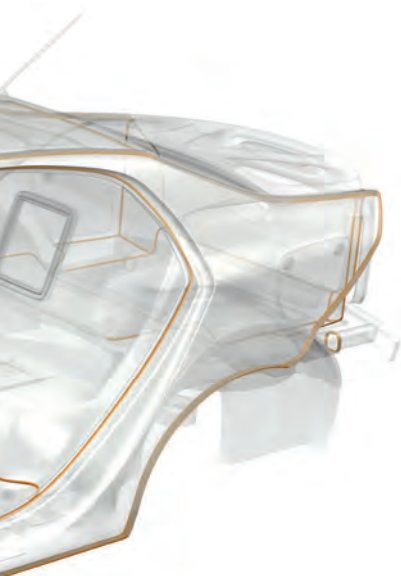

Spełnia wyższe normy BHP

Nieustannie udoskonalamy nasze produkty, aby były jak najbardziej przyjazne dla środowiska i osób, które z nich korzystają. TEROSON PU 6700 ME łączy doskonałe działanie z minimalnym poziomem emisji - tzw. ME (MicroEmission™).

■ Dowiedz się więcej o TEROSON PU 6700 ME na stronie 24.

**Dowiedz się jak stosować TEROSON EP 5055.
Zarejestruj się na stronie: www.teroson-training.com**

Wyszukaj produkt

Klejeniew	TEROSON EP 5055	TEROSON PU 6700	TEROSON PU 6700 ME
Obszar aplikacji			
Dach lutowany laserowo	●		
Standardowy dach (w połączeniu ze zgrzewaniem punktowym lub nitowaniem)	●	●	●
Panel boczny	●	●	●
Panele podłogowe	●	●	●
Spoiler	●	●	●
Słupki A, B, C, D	●		
Poszycie boku tylnego	●		
Drobne i inteligentne naprawy			
Klejone substraty			
Stal (powlekana i niepowlekana)	●	●	●
Aluminium (powlekane i niepowlekane)	●	●	●
Metal powlekany	●	●	●
Podkład do lakierów	●	●	●
Powierzchnie lakierowane	●	●	●
Tworzywa sztuczne, które można lakierować (nie poliolefiny)	●	●	●
Wzmocnione tworzywa sztuczne (SMC, GFK, CFK)	●	●	●
Folie PP / PE			
Guma			
Drewno	●	●	●
Tkaniny			
Skóra/imitacja skóry			
Szkło			
Dane techniczne			
Epoksydy (dwuskładnikowe)	●		
Poliuretan (dwuskładnikowy)		●	●
Poliuretan (jednoskładnikowy)			
Polimer modyfikowany silanem (jednoskładnikowy)			
Polichloropren			
Guma styrenowo - butadienowa (SBK)			
Można szlifować	●	●	●
Można lakierować	●	●	●
Można zgrzewać punktowo	●	●	●
Utwardzanie w temperaturze pokojowej	48 godz.	6 godz.	5 godz.
Utwardzanie pod wpływem ciepła w temp. 80 °C	60 min.	10 min.	10 min.
Czas otwarcia	80 min.	10 min.	5 min.
Czas odparowywania			
Wiecznie żywy			



TEROSON EP 5055 (znany jako TEROKAL 5055)

Klej strukturalny



Najważniejsze informacje:

- Wysoka wytrzymałość
- Baza produktu: Dwuskładnikowy klej epoksydowy
- Czas otwarcia: ok. 80 min
- Czas utwardzania: w ciągu 60 min, temperatura substratu 80 °C
- Doskonale zabezpieczenie przed korozją
- Nie zawiera rozpuszczalnika

Aplikacja:

- Do wklejania metali (powlekanych i niepowlekanych), np. aluminium, stali.
- Doskonale nadaje się klejenia poszycia dachu i paneli bocznych
- Nie ma konieczności stosowania podkładu
- Łatwa aplikacja, dwuskładnikowa kartusza
- Można zgrzewać punktowo

Dostępne opakowania:

Kartusza 250 ml

IDH:

1358254

TEROSON PU 6700 (znany jako TEROKAL 6700)

Kleji szeroką gamę substratów



Najważniejsze informacje:

- Szybko utwardzający się klej wielozadaniowy (średnio demontowalny)
- Baza produktu: 2K poliuretan
- Czas otwarcia: ok. 10 min
- Czas uzyskania suchego dotyku: 30min.
- Utwardza się niezależnie od temperatury i wilgotności powietrza
- Nie zawiera rozpuszczalnika

Aplikacja:

- Do klejenia różnych substratów, np. stali nierdzewnej, aluminium i innych metali, tworzyw sztucznych, drewna i powierzchni lakierowanych (nie zalecany do PP ani PE)
- Można zgrzewać punktowo przed utwardzeniem

Dostępne opakowania:

Kartusza 2 x 25 ml

Kartusza 2 x 125 ml

IDH:

264880

881835

TEROSON PU 6700 ME

Kleji szeroką gamę substratów



Najważniejsze informacje:

- Szybko utwardzający się klej wielozadaniowy (średnio demontowalny)
- Mikroemisja (MicroEmission™)
- Baza produktu: 2K poliuretan
- Czas otwarcia: ok. 10 min
- Czas uzyskania suchego dotyku: 30 min.
- Utwardza się niezależnie od temperatury i wilgotności powietrza
- Nie zawiera rozpuszczalnika

Aplikacja:

- Do klejenia różnych substratów, np. stali nierdzewnej, aluminium i innych metali, tworzyw sztucznych, drewna i powierzchni lakierowanych (nie zalecany do PP ani PE)
- Można zgrzewać punktowo przed utwardzeniem
- Brak frazy R40 ze względu na właściwość MicroEmission™

Dostępne opakowania:

Kartusza 2 x 25 ml

IDH:

1754185

TEROSON MS 9220 (znany jako TEROSTAT 9220)

Klejenie i uszczelnianie



Najważniejsze informacje:

- Baza produktu: Polimer modyfikowany silanem
- Kolor: czarny
- Czas naskórkowania: 8 min.
- Silna adhezja początkowa
- Bardzo odporna starzenie, czynniki atmosferyczne i promieniowanie UV
- Odporny na słoną wodą
- Nie zawiera izocyjanianów
- Nie zawiera rozpuszczalnika

Aplikacja:

- Produkt do elastycznego klejenia o wyjątkowych właściwościach uszczelniających
- Do klejenia różnych substratów, np. stali nierdzewnej, aluminium i innych metali, tworzyw sztucznych, drewna i powierzchni lakierowanych
- Można zgrzewać punktowo przed utwardzeniem

Dostępne opakowania:

Tuba 80 ml

Kartusza 310 ml

IDH:

452386

265673



TEROSON PU 9200 (znany jako TEROSTAT 9200)

Klej o wyjątkowych właściwościach uszczelniających



Najważniejsze informacje:

- Baza produktu: 1K poliuretan
- Kolor: czarny
- Można lakierować po naskórkowaniu
- Czas naskórkowania: ok. 35 min

Aplikacja:

- Do wszystkich aplikacji wymagających klejenia i uszczelniania (klej o wyjątkowych właściwościach uszczelniających)
- Łatwo się rozprowadza i wygładza
- Dobra odporność na opadanie
- Wypełnia szczeliny

Dostępne opakowania:

Kartusza 310 ml

IDH:

1896974

TEROSON SB 2444 (znany jako TEROKAL 2444)

Klej kontaktowy



Najważniejsze informacje:

- Baza produktu: polichloropren
- Kolor: jasny beż
- Kontaktowy (wiecznie żywy)
- Wysoka wytrzymałość początkowa
- Kleje elastyczne
- Odporność na wysokie temperatury

Aplikacja:

- Stosowany do klejenia gumy, elastycznych pianek, skóry, materiałów wygłuszających do gumy, metalu, drewna, poliestru, tektury i sztywnego PVC
- Typowe aplikacje to klejenia profili gumowych i mat w pojazdach
- Doskonale nadaje się do aplikacji pędzelkiem i szpatułką

Dostępne opakowania:

Tuba 58 g

Tuba 175 g

Puszka 340 g

Puszka 670 g

IDH:

447064

444650

444651

238403

TEROSON VR 5000 (znany jako klej w sprayu TEROSON)

Klej kontaktowy



Najważniejsze informacje:

- Baza produktu: guma styrenowo-butadienowa (SBR)
- Kolor: jasny beż
- Regulowana dysza natryskowa
- Odporny na wodę
- Kontaktowy (wiecznie żywy)
- Wysoka wytrzymałość początkowa

Aplikacja:

- Wielofunkcyjny klej w sprayu do klejenia materiałów porowatych
- Do klejenia materiałów stosowanych we wnętrzu pojazdu, jak tkaniny, poliestr, pianki poliestrowe, folie PE/laminaty, skóra, drewno, tektura lub osłony
- Części (folie/laminaty) można łatwo zdemontować

Dostępne opakowania:

Spray 400 ml

IDH:

860240

TEROSON VR 5080 (znany jako Taśma Mocująco-Naprawcza)

Taśma klejowa do napraw doraźnych



Najważniejsze informacje:

- Baza produktu: guma syntetyczna
- Kolor: szary
- 100% odporny na wodę
- Temperatura pokojowa do 70 °C
- Szerokość taśmy = 50 mm

Aplikacja:

- Wielozadaniowa taśma klejąca do napraw doraźnych
- Przylega do wszystkich suchych, odtłuszczonych i wolnych od kurzu powierzchni
- 100% odporna na wodę
- Nadaje się do aplikacji wewnątrz i na zewnątrz
- Do napraw doraźnych wyciekawców w instalacjach rurowych o ciśnieniu do 4 bar

Dostępne opakowania:

Rolka 25 m

Rolka 50 m

IDH:

801959

801378

Znajdź odpowiedni sprzęt dozujący na stronie 110

TEROSON VR 1000 (znany jako Dwustronna Taśma Klejąca)

Dwustronna Taśma Klejąca



Najważniejsze informacje:

- Baza produktu: pianka polietylenowa z klejem akrylowym
- Wysoka odporność na czynniki atmosferyczne i promieniowanie UV

Aplikacja:

- Dwustronna taśma klejąca pokryta z jednej strony folią polietylenową jako separatorem.
- Stosowana w szczególności do klejenia i mocowania ochronnych i dekoracyjnych listew lub emblematów oraz mocowania paneli piankowych z PVC lub PU.

Dostępne opakowania:

- Pudełko 10m/12 mm
- Pudełko 10m/19 mm
- Pudełko 10m/25 mm

IDH:

- 93357
- 93358
- 150039

Możesz także potrzebować

TEROSON PowerLine II

Pistolet pneumatyczny do produktów o niskiej do bardzo wysokiej lepkości.



Szczegółowe informacje na stronie 110

PISTOLET RĘCZNY TEROSON

Do łatwego dozowania kartuszy 2K (2 x 25 ml), jak TEROSON PU 6700.



Szczegółowe informacje na stronie 112

TEROSON VR 20

Obie klejone powierzchnie muszą być oczyszczone, suche i odtłuszczone. Na klejone powierzchnie należy nałożyć TEROSON VR 20.



Szczegółowe informacje na stronie 104



Znajdź odpowiedni sprzęt dozujący na stronie 108

Naprawa nadwozi Naprawy metalu

2

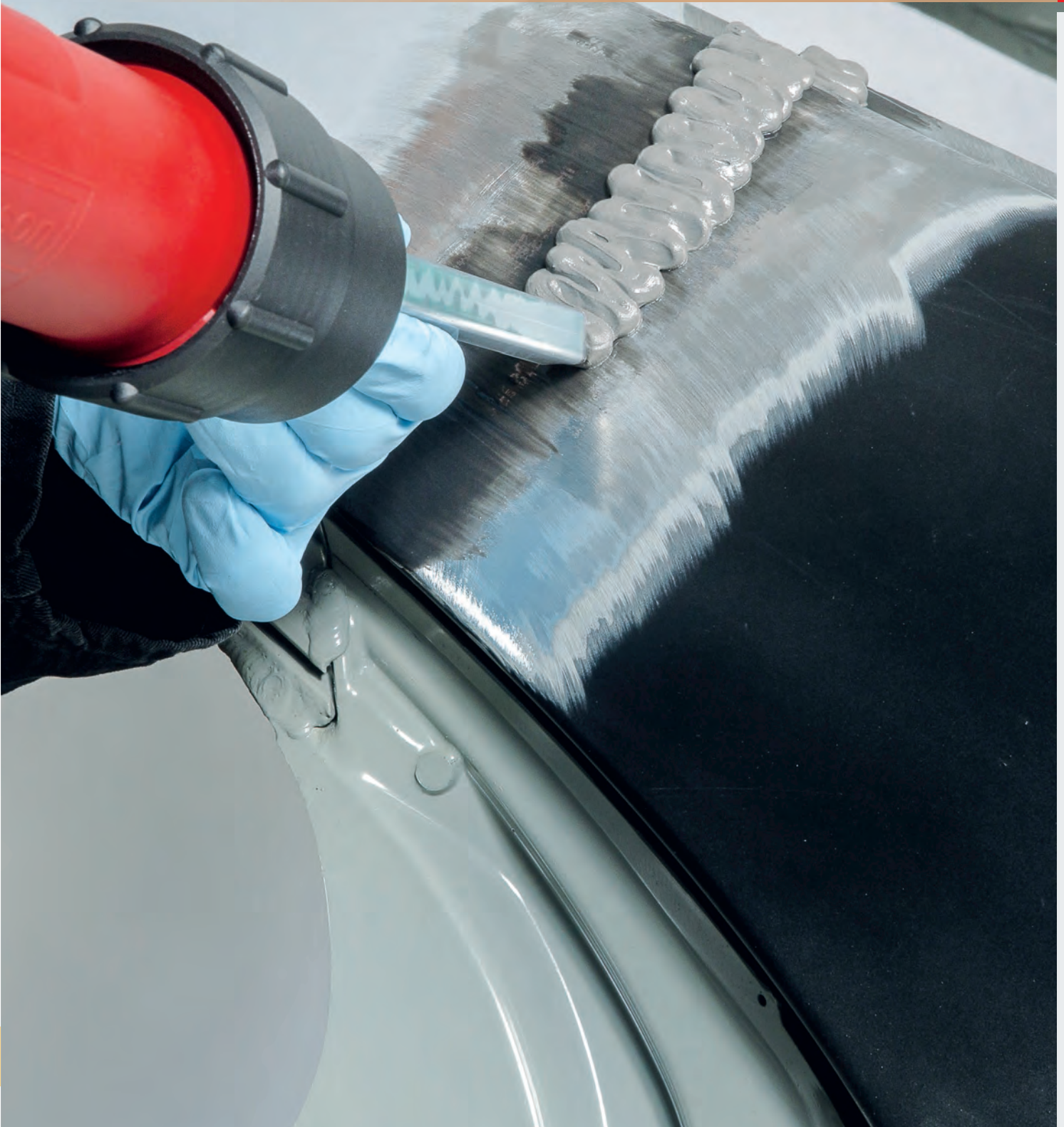

Naprawy metalu

Nowe ekonomiczne podejście pozwalające na zmniejszenie emisji dwutlenku węgla

Obecnie odbudowa i przebudowa nadwozi stanowi ważne pole działania w warsztatach. Istnieje wiele nowych narzędzi i rozwiązań, upraszczających codzienną pracę. Produkty do napraw nadwozi TEROSON Henkla oferują całkowicie nową technologię, pozwalającą na zastąpienie cynowania uszkodzonych paneli nadwozia.

Modelowanie na zimno jest lepsze niż cynowanie na gorąco

TEROSON EP 5010 TR oferuje innowacyjną metodę modelowania na zimno, która zastępuje tradycyjny proces cynowania blachy na gorąco.

Badanie REFA dowodzi doskonałego działania w przypadku typowych uszkodzeń

Na potrzeby badania przeprowadzonego przez "Allianz Zentrum für Technik" porównano naprawę uszkodzeń panelu bocznego za pomocą TEROSON EP 5010 TR z całkowitą wymianą części.

- Badanie zostało przeprowadzone zgodnie z wytycznymi REFA
- Naprawa jest o ponad 50% tańsza niż wymiana
- Test został przeprowadzony w 2010 roku, a pojazd jest nadal użytkowany i nie nosi śladów naprawy



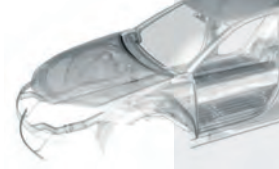

2

Naprawa nadwozi | Naprawy metalu

Porównanie tradycyjnego cynowania blachy z modelowaniem na zimno

W praktycznych testach Henkel porównał naprawę tradycyjnego cynowania (otwarty płomień) oraz modelowania na zimno przy użyciu TEROSON EP 5010 TR pod względem czasu naprawy i jej kosztów.

Tradycyjne lutowanie cyną	Modelowanie na zimno przy użyciu TEROSON EP 5010 TR
	
Proces jest ograniczony do powierzchni stalowych	Proces dobrze nadaje się do powierzchni stalowych i aluminiowych
Stosowany z wykorzystaniem otwartego płomienia	Nie ma potrzeby stosowania otwartego płomienia (bezpieczniejszy proces)
Cyna lutownicza nadal zawiera ołów (oficjalnie zabroniony). Bezołowiowa cyna lutownicza jest trudniejsza w nakładaniu i szlifowaniu.	Bezołowiowa pasta łatwo się nakłada i doskonale szlifuje
<p>Wymaga większej liczby etapów procesowych: Przed naprawą wszystkie części wewnętrzne, znajdujące się po drugiej stronie naprawianego obszaru, należy zdemontować.</p> <p>Po naprawie wszystkie części znajdujące się z drugiej strony naprawianego obszaru należy zabezpieczyć przed korozją (wysoka temperatura niszczy oryginalne zabezpieczenie antykorozyjne)</p>	<p>Mniej prac demontażowych: Mniejsze nakłady pracy ze względu na brak konieczności demontowania elementów, znajdujących się z drugiej strony naprawianego obszaru</p> <p>Nienaruszona oryginalna warstwa zabezpieczająca przed korozją</p>
Wszystkie zdemontowane części należy ponownie zainstalować.	Bez konieczności dodatkowych prac instalacyjnych po drugiej stronie naprawianego obszaru

Nasz wkład na rzecz zmniejszania emisji dwutlenku węgla

Henkel obliczył GWP (Global Warming Potential - wpływ na ocieplenie klimatu) nowej technologii w porównaniu z metodą cynowania i dowiódł, że metoda Henkla jest o ponad 50% mniej szkodliwa dla środowiska.

Dlaczego metoda Henkla jest bardziej przyjazna dla środowiska:

- Wykorzystuje mniejszą liczbę surowców
- Klej epoksydowy jest korzystniejszy od cyny lutowniczej pod względem stosowanych surowców
- TEROSON EP 5010 TR działa bez podgrzewania
- Do utwardzania nie jest potrzebna energia

TEROSON EP 5010 TR

Zastępuje cynę lutowniczą, stosowaną do odbudowy powierzchni metalowych w nadwoziach pojazdów

Unikalna dwuskładnikowa receptura epoksydowa nakładana na zimno zastępuje cynę lutowniczą, stosowaną do odbudowywania powierzchni metalowych, stanowiących element karoserii lub nadwozia pojazdu i wykonanych ze stali lub aluminium. Produkt został opracowany do finalnych prac wykończeniowych na naprawionych wgnieceniach lub trudnodostępnych obszarach albo spawach. Produkt nie kurczy się i doskonale nadaje się do szlifowania.

Produkt należy aplikować przy pomocy wyciskacza z tłokiem.

■ **Czytaj na stronie 31.**

Najważniejsze korzyści:

- Produkt nie zawierający ołowiu i cyny, stanowiący alternatywę dla cynowania, bez konieczności stosowania otwartego płomienia
- Odporny na osiadanie, doskonale nadaje się do modelowania naprawionych wgnieceń lub trudnodostępnych obszarów
- Nie uszkadza istniejącej powłoki kateforetycznej, obszarów lakierowanych, profili zamkniętych ani uszczelnień szwów
- Zapewnia oszczędność czasu, nie ma potrzeby demontowania poduszek powietrznych, elementów z tworzyw sztucznych, obić, zbiornika paliwa/ wlewu itp. (jeżeli spawanie nie jest konieczne)
- Nie kurczy się
- Doskonale nadaje się do szlifowania
- Dopuszczenie OES

Modelowanie na zimno krok po kroku

Zobacz, jak łatwo można przeprowadzić modelowanie na zimno po wymianie panelu bocznego (słupka C/D), stosując TEROSON EP 5010 TR.



Oczyszczenie i przygotowanie powierzchni za pomocą TEROSON VR 20

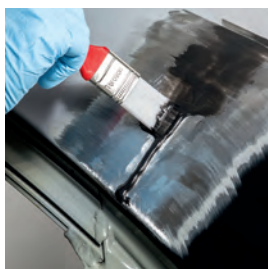

Dyfuzyjna warstwa ochronna uzyskana dzięki TEROSON EP 5055



Aplikacja TEROSON EP 5010 TR



Rozprowadzanie TEROSON EP 5010 TR



Nadawanie kształtu utwardzonemu produktowi



Szlifowanie na gładko



Aplikacja drobnoziarnistej szpachlówki TEROSON UP 335 FF

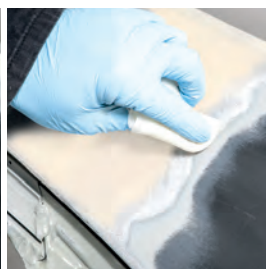

Aplikacja BONDERITE M-NT 1455 W tylko na goły metal. Zwilżenie przez 2 min.



Czas odparowywania 5 min. przed lakierowaniem

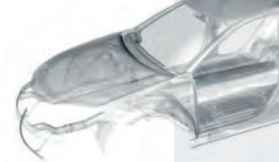

TEROSON EP 5010 TR (znany jako Terokal 5010 TR)

Zamiennik cyny lutowniczej



Najważniejsze informacje:

- Baza produktu: Dwuskładnikowy klej epoksydowy
- Czas otwarcia: ok. 80 min
- Odporny na osiadanie, doskonale nadaje się do modelowania
- Nie kurczy się
- Doskonale nadaje się do szlifowania
- Nakładany na zimno
- Bezpieczna i łatwa aplikacja

Aplikacja:

- Zamiennik cyny lutowniczej stosowany do odbudowywania metalowych powierzchni karoserii pojazdów wykonanych ze stali lub aluminium.
- Produkt nie zawierający ołowiu i cyny, stanowiący alternatywę dla cynowania
- Bez konieczności stosowania otwartego płomienia
- Doskonale nadaje się do modelowania naprawionych wgnieceń lub trudnodostępnych obszarów
- Nie uszkadza istniejącej powłoki katalforetycznej, obszarów lakierowanych, profili zamkniętych ani uszczelnień szwów
- Zapewnia oszczędność czasu, nie ma potrzeby demontowania poduszek powietrznych, elementów z tworzyw sztucznych, obić, zbiornika paliwa/wlewu itp.
- Proces można skrócić przez zastosowanie wyższej temperatury

Dostępne opakowania:

Kartusza 175 ml

IDH:

1560580



TEROSON EP 5055 (znany jako TEROKAL 5055)

Klejenie strukturalne i zapobieganie korozji



Najważniejsze informacje:

- Wysoko wytrzymały klej dwuskładnikowy
- Baza produktu: Dwuskładnikowy klej epoksydowy
- Czas otwarcia: ok. 80 min
- Czas utwardzania: w ciągu 60 min, temperatura substratu 60 °C
- Doskonałe zabezpieczenie przed korozją
- Nie zawiera rozpuszczalnika

Aplikacja:

- Tworzy powłokę zabezpieczającą przed korozją na spawanych złączach
- Aplikacja w następnej kolejności produktu Teroson EP 5010 TR może być przeprowadzona w systemie mokre na mokre
- Nie ma konieczności stosowania podkładu
- Łatwa aplikacja, dwuskładnikowa kartusza
- Doskonała adhezja do metalu (powlekanego i niepowlekanego), np. stali, aluminium
- Doskonale nadaje się do klejenia poszycia dachu i paneli bocznych

Dostępne opakowania:

Kartusza 250 ml

IDH:

1358254

Zarejestruj się na stronie:
www.teroson-training.com

Konwersja metalu

Łatwa odbudowa uszkodzonych powłok OEM

Powierzchnie z gołego metalu, z których zbudowane jest nadwozie pojazdu są chronione warstwą konwersyjną - powłoką fosforanową, nakładaną w lakierniach OEM oraz zabezpieczone dodatkowo warstwą nałożoną dzięki wykorzystaniu zjawiska elektroforyzy. Podczas prac naprawczych, jak szlifowanie, cięcie lub spawanie może dojść do częściowego usunięcia lub uszkodzenia powłoki ochronnej. Uszkodzenie powłoki ochronnej może doprowadzić do powstania korozji, dlatego też należy ją odtworzyć.



BONDERITE M-NT 1455-W

Wetrzyj nową powłokę

Ściereczki BONDERITE M-NT 1455-W są gotowe do użycia, umożliwiając szybkie i łatwe przygotowanie powierzchni metalowych. Poprawiają adhezję lakieru lub uszczelniaczy oraz zwiększają odporność na korozję w połączeniu z przeprowadzonym następnie procesem lakierowania.

Produkt szybko i łatwo się nakłada, i doskonale nadaje się do przygotowania powierzchni metalowych do lakierowania. Produkt nie zawiera chromu, można go łatwo utylizować i ma bardzo niską zawartość lotnych związków organicznych.

■ **Czytaj na stronie 33.**

Najważniejsze korzyści:

- Gotowe do użycia chusteczki, stosowane do konwersji i zabezpieczania powierzchni gołego metalu przed nakładaniem powłok lub lakierowaniem (stal, aluminium, stal nierdzewna, miedź, mosiądz)
- Doskonałe zabezpieczenie przed korozją
- Zapewnia lepszą adhezję lakieru i materiałów uszczelniających
- Oszczędność czasu (brak konieczności stosowania podkładu zmywającego lub wytrawiającego, bez potrzeby czyszczenia/splukiwania po aplikacji)
- Łatwo się nakłada (w szczególności na duże powierzchnie, jak np. autobusy)
- Niska zawartość Lotnych Związków Organicznych < 1%
- Nie zawiera chromu



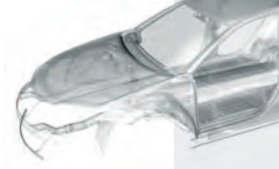

BONDERITE M-NT 1455-W

Ściereczki do konwersji metalu



Najważniejsze informacje:

- Baza produktu: nieorganiczne kwasy i polimery organiczne
- Czas otwarcia: maks. 15 min
- Niska zawartość lotnych związków organicznych <1%
- Nie zawiera chromu
- Na bazie wodnej
- Maks. obszar aplikacji 3 m²/ściereczka w ramach jednego cyklu
- Łatwa aplikacja

Aplikacja:

- Gotowe do użycia ściereczki, bez konieczności stosowania sprzętu do aplikacji
- Gotowe do użycia chusteczki, stosowane do konwersji i zabezpieczenia powierzchni gołego metalu przed nakładaniem powłok lub lakierowaniem (stal, aluminium, stal nierdzewna, miedź, mosiądz)
- Zapewnia lepszą adhezję lakieru i materiałów uszczelniających
- Oszczędność czasu (brak konieczności stosowania podkładu zmywającego lub wytrawiającego, bez potrzeby czyszczenia/splukiwania po aplikacji)
- Łatwo się nakłada (w szczególności na duże powierzchnie, jak np. autobusy)
- Zastępują inne złożone i czasochłonne metody
- Lepsza ochrona antykorozyjna podczas procesu lakierowania

Dostępne opakowania:

opakowanie zawiera 1745299 25 chusteczek

IDH:

2

Naprawa nadwozi | Naprawy metalu

PORÓWNANIE PROCESU NAKŁADANIA POWŁOKI KONWERSYJNEJ

Metoda tradycyjna



Ściereczki BONDERITE



Po przygotowaniu nadwozia i powierzchni

- Nałożenie podkładu (spray lub pistolet)
- Czas schnięcia między 15 a 30 min.
- Usunięcie rozprysków produktu
- Oczyszczenie elementu nadwozia i sprzętu do natryskiwania

- Przecieranie powierzchni z gołego metalu chusteczkami; powierzchnie powinny pozostać wiglotne przez 2 min.
- Czas schnięcia ok. 5 min

Możliwość rozpoczęcia procesu lakierowania

Dowiedz się więcej z naszego Przewodnika po NAPRAWACH POWIERZCHNI METALOWYCH na stronie:

www.teroson-training.com



Teroson

CE
Art. 620 Gr. 10
Camapur Dyneema®
Dyneema
KCL GmbH
D-81724 Eichenzeil
GERMANY

TE



Naprawa nadwozi Uszczelnianie szwów

2



Uszczelnianie szwów

Odtwarzanie standardowych i specjalnych tekstur OEM

Metody łączenia elementów na nadwoziach samochodowych obejmują skręcanie śrubami, nitowanie, zgrzewanie punktowe i klejenie. Większość złączy jest dodatkowo uszczelniona podczas produkcji, aby zapobiec wnikaniu wody.

W przypadku napraw nadwozi samochodowych, niezbędne jest odtworzenie takiej samej jakości i wyglądu szwów uszczelniających, jak fabryczne, aby zapobiegać korozji powodowanej przez czynniki atmosferyczne. Nasza szeroka gama produktów uszczelniających spełnia wysokie wymagania jakościowe i oferuje możliwość niedrogich napraw. Asortyment produktów TEROSON umożliwia szybkie odtworzenie standardowych ściegów uszczelniających oraz specjalnych tekstur OEM.



TEROSON MS 9320 SF

Natryskowa masa uszczelniająca umożliwiająca odtwarzanie tekstur OEM

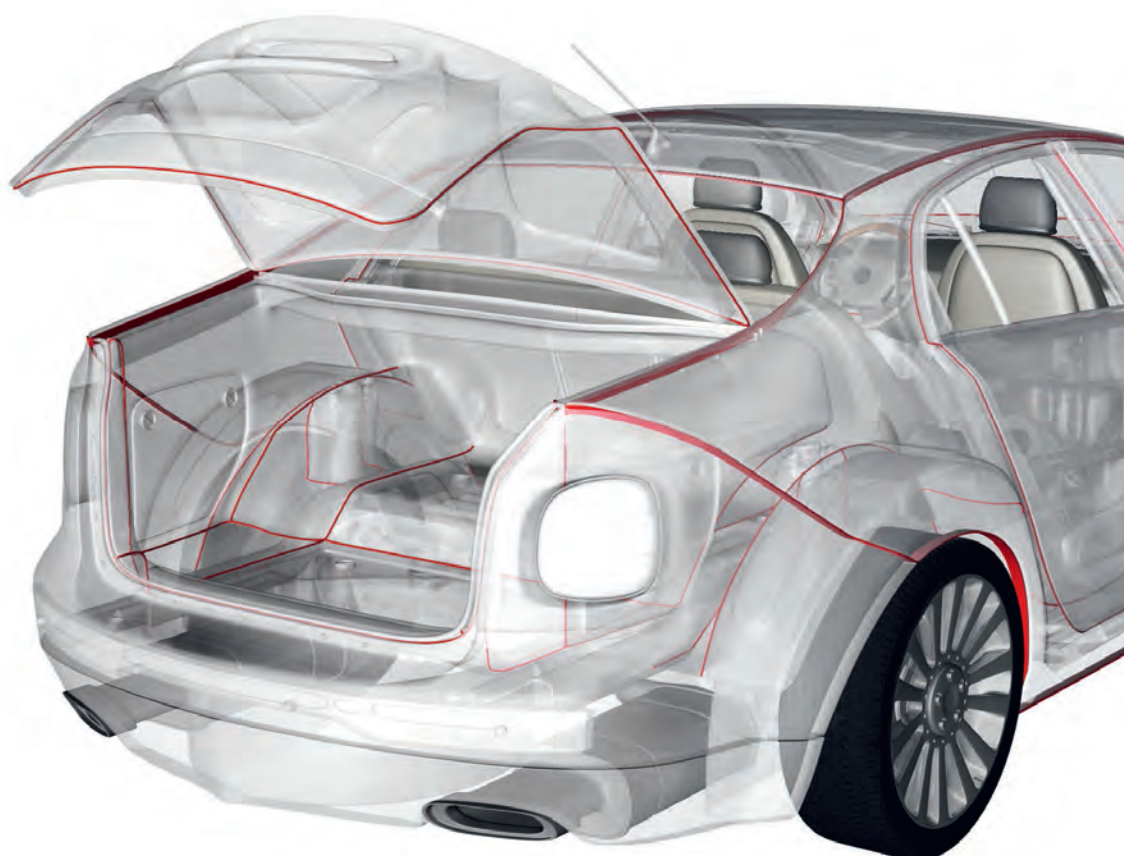



Cała gama produktów do uszczelniania szwów od Henkla

Nasze technologie uszczelniające umożliwiają odtworzenie nawet zaawansowanych płasko- i szerokostrumieniowych (akustycznych) szwów:

TRADYCYJNE SZWY O WYRAŹNEJ TEKSTURZE

Szwy natryskowe oraz natryskowe powłoki ochronne



SZWY ŻEBROWANE

Szwy płasko- i szerokostrumieniowe (akustyczne)



SZWY STANDARDOWE

Szwy o teksturze pędzla i szwy standardowe



TEROSON MS 9320 SF

Jedno rozwiązanie do wszystkich rodzajów ściągów

Ten polimer modyfikowany silanem, niezawierający izocyjanianów ani rozpuszczalników jest przeznaczony do odtwarzania wszystkich rodzajów szwów oraz tekstur OEM, w tym również płasko i szerokostrumieniowych.

■ Dowiedz się więcej na stronie 39.

Najważniejsze korzyści:

- Aplikacja natryskowa i pędzlem
- Bardzo dobra adhezja do szerokiej gamy substratów bez podkładu
- Doskonała odporność na promieniowanie UV i oddziaływanie czynników pogodowych
- Szybkie utwardzanie:
- Można lakierować
- Nie zawiera izocyjanianów

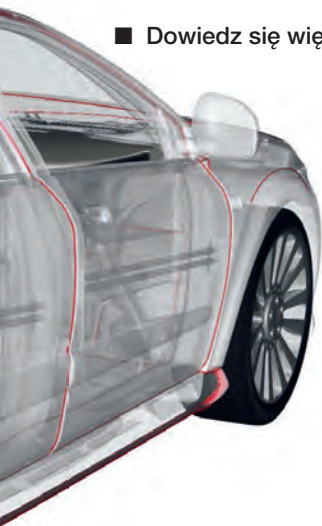

Dowiedz się więcej o uszczelnianiu szwów z naszym przewodnikiem na stronie:

www.teroson-training.com

Wyszukaj produkt

Uszczelnianie szwów	TEROSON MS 9320 SF	TEROSON MS 9120 SF	TEROSON PU 9100 / PU 9200	TEROSON RB 1060 / RB 1200	TEROSON RB 53	TEROSON RB II / RB VII
Obszar aplikacji						
Odtwarzanie ściegów fabrycznych	●	●	●	●	●	
Uszczelnianie plastyczne						●
Uszczelnianie i klejenie	●	●	●			
Uszczelnianie	●	●	●	●	●	●
Rodzaj szwu						
Szwy standardowe	●	●	●	●		
Szwy nanoszone pędzlem	●	●	●	●	●	
Tradycyjne szwy i powłoki natryskowe	●					
Szwy prążkowane (szerokostrumieniowe o szerokości do 100mm z delikatnymi prążkami, płaskostrumieniowe o szerokości do 30mm z delikatnymi prążkami)	●					
Taśma profilowana (płaska lub zaokrąglona)						●
Dane techniczne						
Polimer modyfikowany silanem	●	●				
Poliuretan			●			
Guma syntetyczna				●	●	
Kauczuk butylowy						●
Można zgrzewać punktowo	●	●	●			
Nie zawiera rozpuszczalnika	●	●				●
Na bazie rozpuszczalnika			●	●	●	
Można lakierować	●	●	●	●	●	
Odporny na UV	●	●				



TEROSON PU 9320 SF (znany jako TEROSTAT 9320 SF)

Natryskowy uszczelniacz do odtwarzania tekstur OEM



Najważniejsze informacje:

- Baza produktu: polimer modyfikowany silanem
- Kolor: czarny, szary, ochra
- Można lakierować po upływie 30 min, do 3 dni po aplikacji
- Czas naskórkowania: ok. 10 min
- Bardzo dobra odporność na osiadanie
- Nie zawiera izocyjanianów ani rozpuszczalnika

Aplikacja:

- Unikalny system aplikacji pozwalający na odtworzenie płaskich i szerokich ściegów z teksturą OEM
- Aplikacja natryskowa i pędzlem
- Bardzo dobra adhezja do szerokiej gamy substratów bez podkładu
- Doskonała odporność na promieniowanie UV i oddziaływanie czynników pogodowych
- Szybkie utwardzanie:
- Zgrzewanie punktowe przed utwardzeniem

Dostępne opakowania:

- Kartusza 300 ml ochra
- Kartusza 300 ml szara
- Kartusza 300 ml czarny

IDH:

- 1358059
- 1357960
- 1358054

2

TEROSON PU 9120 SF (znany jako TEROSTAT 9120 SF)

Uszczelnianie szwów i złączy



Najważniejsze informacje:

- Baza produktu: polimer modyfikowany silanem
- Kolor: czarny, szary, biały
- Można lakierować po upływie 30 min, do 3 dni po aplikacji
- Czas naskórkowania: ok. 10 min
- Doskonała odporność na osiadanie
- Nie zawiera izocyjanianów ani rozpuszczalnika

Aplikacja:

- Do uszczelniania szwów i złączy oraz klejenia elementów z tworzyw sztucznych, np. spojlerów w naprawach nadwozi
- Doskonale nadaje się do wypełniania szczelin
- Bardzo dobra adhezja bez podkładu
- Doskonała odporność na promieniowanie UV i oddziaływanie czynników pogodowych
- Zgrzewanie punktowe przed utwardzeniem

Dostępne opakowania:

- Kartusza 310 ml czarny
- Kartusza 310 ml szara
- Kartusza 310 ml czarny

IDH:

- 1358213
- 1358216
- 1358214

TEROSON PU 9100 (znany jako TEROSTAT 9100)

Uszczelnianie szwów i złączy



Najważniejsze informacje:

- Baza produktu: 1K poliuretan
- Kolor: szary, biały
- Można lakierować po naskórkowaniu
- Czas naskórkowania: ok. 35 min

Aplikacja:

- Do wszystkich obszarów wymagających uszczelnienia
- Łatwy do nakładania i wygładzania
- Dobra odporność na osiadanie

Dostępne opakowania:

- Kartusza 310 ml jasny
- Kartusza 310 ml szara

IDH:

- 1896978
- 1896976



TEROSON RB 1060 (znany jako TEROLAN jasny)

Gumowy uszczelniacz do szwów



Najważniejsze informacje:

- Baza produktu: guma syntetyczna
- Kolor: beżowy
- Można lakierować po całkowitym wyschnięciu
- Czas naskórkowania: 3 – 5 min.

Aplikacja:

- Guma syntetyczna do uszczelniania szwów zwykłych
- Doskonale nadaje się do miejsc, których nie można dokładnie wyczyścić
- Bardzo dobra adhezja do gołych, fosforowanych, pokrytych podkładem i lakierowanych paneli stalowych
- Łatwo się rozprowadza i wygładza, stosując TEROSON VR 20

Dostępne opakowania:

Kartusza 310 ml
Tuba 200 ml

IDH:

799316
762064

TEROSON RB 1200 (znany jako TEROLAN czarny)

Gumowy uszczelniacz do szwów



Najważniejsze informacje:

- Baza produktu: guma syntetyczna
- Kolor: czarny
- Można lakierować po całkowitym wyschnięciu
- Czas naskórkowania: 3 – 5 min.

Aplikacja:

- Guma syntetyczna do uszczelniania szwów zwykłych
- Doskonale nadaje się do miejsc, których nie można dokładnie wyczyścić
- Bardzo dobra adhezja do gołych, fosforowanych, pokrytych podkładem i lakierowanych paneli stalowych
- Łatwo się rozprowadza i wygładza, stosując TEROSON VR 20

Dostępne opakowania:

Kartusza 310 ml

IDH:

726808

TEROSON RB 53 (znany jako TEROLAN 53 Special)

Uszczelniacz szwów nakładany pędzlem



Najważniejsze informacje:

- Baza produktu: guma syntetyczna
- Kolor: szaro zielony
- Można lakierować po całkowitym wyschnięciu
- Czas naskórkowania: 3 – 5 min.
- Doskonała adhezja do gołych, pokrytych podkładem i lakierowanych paneli stalowych

Aplikacja:

- Specjalny nakładany pędzlem produkt do uszczelniania szwów zwykłych
- Stosowany na pas przedni i tylny, konstrukcję przedziału pasażerskiego, panele boczne, nadkoła, słupki boczne
- Doskonale nadaje się do miejsc, których nie można dokładnie wyczyścić
- Łatwa i szybka aplikacja pędzlem lub szpatułką TEROSON

Dostępne opakowania:

Puszka 1,4 kg

IDH:

799671



TEROSON RB II (znany jako TEROSTAT II)

Wielozadaniowa taśma uszczelniająca



Najważniejsze informacje:

- Baza produktu: butyl
- Kolor: szary
- Nie można go lakierować
- Bardzo dobra odporność na wodę i starzenie
- Trwale plastyczna
- Profilowana taśma uszczelniająca do powierzchni płaskich
- Mniej kleista

Aplikacja:

- Stosowany pomiędzy elementy uszczelniane również jako podkładka dystansowa
- Chroni przed korozją kontaktową między stalą a metalami nieżelaznymi
- Umożliwia demontaż bez uszkodzenia części, np. w przypadku mocowania błotników
- Tłumi drgania
- Przylega do większości powierzchni, ale części wymagają dodatkowego mocowania mechanicznego

Dostępne opakowania:

Pudełko 4 szt. (40 m / 20 x 2 mm)

Kartusza 310 ml 150000

IDH:

150000

TEROSON RB VII (znany jako TEROSTAT VII)

Wielozadaniowy okrągły sznur uszczelniający



Najważniejsze informacje:

- Baza produktu: butyl
- Kolor: czarny
- Nie można go lakierować
- Bardzo dobra odporność na wodę i starzenie
- Trwale plastyczny
- Profilowany okrągły sznur uszczelniający

Aplikacja:

- Stosowany pomiędzy elementy uszczelniane również jako podkładka dystansowa w złączach zakładkowych
- Chroni przed korozją kontaktową między stalą a metalami nieżelaznymi
- Umożliwia demontaż części bez ich uszkodzenia
- Tłumi drgania
- Przylega do większości powierzchni

Dostępne opakowania:

Pudełko 4 szt. (10 m / 10 mm okrągły)

Kartusza 310 ml 142216

IDH:

142216

TEROSON SI 9140 (znany jako TEROSTAT 9140)

Uszczelnienia doraźne



Najważniejsze informacje:

- Baza produktu: Jednoskładnikowy silikon alkoksy
- Kolor: czarny, przezroczysty
- Nie można go lakierować
- Czas naskórkowania: ok. 5-7 min.
- Nie powoduje korozji
- Cechuje go doskonała odporność na promieniowanie UV

Aplikacja:

- Uszczelniacz do napraw doraźnych, np. uszczelniania złączy i wycieków, np. w obudowach elementów elektronicznych w pojazdach i do uszczelniania lakierowanych paneli (w ciężarówkach i autobusach)
- Dobra adhezja do gołego i lakierowanego metalu, szkła i w pełni utwardzonych lakierów bez konieczności stosowania podkładu

Dostępne opakowania:

Kartusza 310 ml przezroczysty

Kartusza 310 ml czarny

IDH:

105494

267085

TEROSON PU 9200 (znany jako TEROSTAT 9200) Klej o wyjątkowych właściwościach uszczelniających



Najważniejsze informacje:

- Baza produktu: 1K poliuretan
- Kolor: czarny
- Można lakierować po naskórkowaniu
- Czas naskórkowania: ok. 35 min



Aplikacja:

- Do wszystkich aplikacji wymagających klejenia i uszczelniania (klej o wyjątkowych właściwościach uszczelniających)
- Łatwo się rozprowadza i wygładza
- Dobra odporność na osiadanie
- Wypełnia szczeliny

Dostępne opakowania:

Kartusza 310 ml

IDH:

1896974

Wybierz swoje najlepsze rozwiązanie

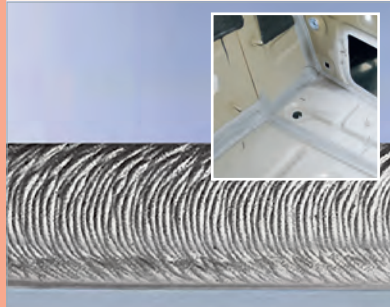
	Tradycyjne szwy o wyraźnej teksturze		Szwy prążkowane
Typ uszczelnienia	Szew natryskowy	Powłoka natryskowa	Szwy płaskostrumieniowe
Rodzaj ściegu			
Dysza	 Dysza natryskowa	 Dysza natryskowa	 Dysza płaskostrumieniowa
Produkt	TEROSON MS 9320 SF	TEROSON MS 9320 SF	TEROSON MS 9320 SF
Narzędzie	 TELESKOPOWY PISTOLET PNEUMATYCZNY MULTIPRESS	 TELESKOPOWY PISTOLET PNEUMATYCZNY MULTIPRESS	 TEROSON PowerLine II Pistolet pneumatyczny*

* należy stosować tylko z TEROSON MS 9320



Możesz także potrzebować

Niektóre fragmenty nadwozia samochodowego są trudnodostępne i ważne jest, aby precyzyjnie operować dyszą podczas aplikacji. W obu przypadkach inteligentny sprzęt znacząco upraszcza zadanie.

SYSTEM APLIKACJI ELASTYCZNYM WĘŻEM TEROSON

- System do aplikacji wokół skomplikowanych geometrycznie elementów nadwozia lub trudnodostępnych obszarów
- Wewnętrzny wąż można łatwo wymienić bez konieczności czyszczenia elastycznego węża
- Posiada drobnozwojny gwint metryczny do kartuszy aluminiowych



Szczegółowe informacje na stronie 115

PROWADNICA DYSTANSOWA TEROSON

- Do dysz strumieniowych z możliwością regulacji szerokości nakładanej wstęgi produktu
- Do nakładania produktu wzdłuż krawędzi
- Regulowana długość



Szczegółowe informacje na stronie 116

2

Naprawa nadwozi | Uszczelnianie szwów

Szwycy prążkowane		Szwycy standardowe		
Szwycy szerokostrumieniowe (akustyczne)	Standardowe	Tekstura pędzla	Typ uszczelnienia	
			Rodzaj ściegu	
 Dysza szerokostrumieniowa	  Dysza standardowa Dysza do krawędzi		Dysza	
TEROSON MS 9320 SF	TEROSON MS 9320 SF TEROSON MS 9120 SF	TEROSON RB 53 i wszystkie inne produkty uszczelniające	Produkt	
 TEROSON PowerLine II Pistolet pneumatyczny*	  PISTOLET RĘCZNY TEROSON STAKU PISTOLET TEROSON POWERLINE II  PNEUMATYCZNY PISTOLET TELESKOPOWY TEROSON MULTIPRESS	 PĘDZEL TEROSON	Narzędzie	



Naprawa nadwozi

Naprawa tworzyw sztucznych

2



Naprawa tworzyw sztucznych

Produkty i zastosowania do napraw nadwozi

Wraz z rosnącym wykorzystaniem tworzyw sztucznych w inżynierii samochodowej rośnie zapotrzebowanie na rozwiązania do napraw elementów z tworzyw sztucznych.

System TEROSON do naprawy tworzyw sztucznych umożliwia inteligentne, szybkie i wydajne naprawy.

Korzyści, jakie Inteligentny System Napraw Tworzyw Sztucznych oferuje dla Twojego warsztatu naprawczego i dla Klienta:

- Szybka i prosta metoda naprawcza do większości tworzyw sztucznych
- Może być stosowany do wszelkiego rodzaju napraw, np. otworów, zarysowań i pęknięć
- Wysoko wytrzymałe kleje spełniają wymagania OEM
- Można lakierować



TEROSON PU 9225 SF ME

Szybkie i inteligentne rozwiązania do napraw tworzyw sztucznych

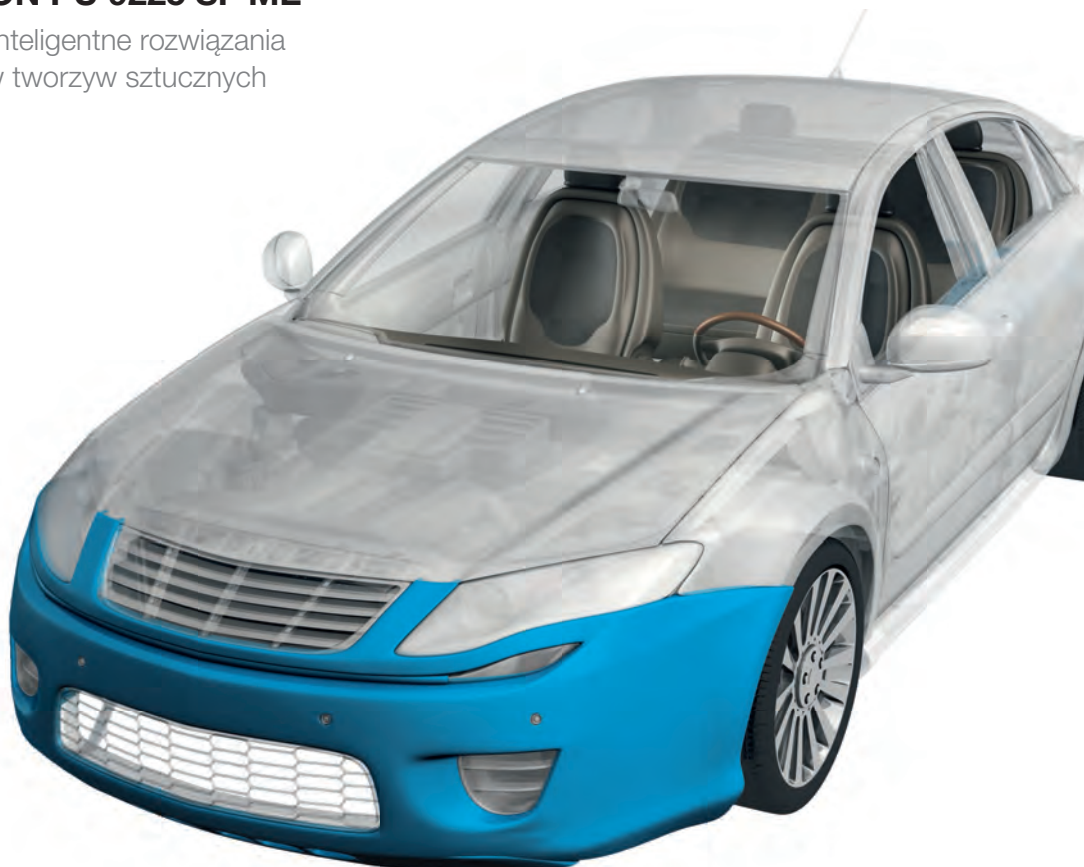



TEROSON PU 9225 SF ME

Szybkie i inteligentne rozwiązanie do napraw tworzyw sztucznych

TEROSON PU 9225 SF ME to dwuskładnikowy szybko utwardzający się klej naprawczy. Jest zwykle stosowany do napraw lakierowanych części z tworzyw sztucznych, szczególnie w przypadku mniejszych uszkodzeń, jak zadrapań, pęknięć lub otworów w zderzakach, spojlerach, pasie przednim i tylnym itp. Brak frazy R40 ze względu na właściwość MicroEmission™

■ Dowiedz się więcej na stronie 49.



Najważniejsze korzyści:

- Szybkie utwardzanie
- Doskonale się szlifuje
- Doskonała adhezja do tworzyw sztucznych (należy stosować produkt poprawiający adhezję TEROSON 150)
- Do wszystkich lakierowanych części z tworzyw sztucznych
- Można lakierować wszystkimi rodzajami lakierów samochodowych
- Spełnia rygorystyczne normy BHP ze względu na MicroEmission™

NAPRAWA LAKIEROWANYCH CZĘŚCI Z TWORZYW SZTUCZNYCH W POJAZDACH

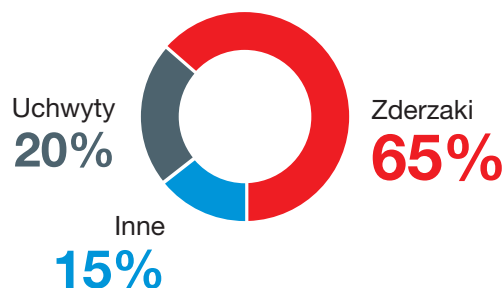

Możliwe uszkodzenia zewnętrznych części z tworzyw sztucznych



Dowiedz się, jak stosować PU 9225 SF ME.
Zarejestruj się na stronie: www.teroston-training.com

2

Naprawa nadwozi | Naprawa tworzyw sztucznych

Wyszukaj produkt

Naprawa tworzyw sztucznych	TEROSON PU 9225	TEROSON PU 9225 SF	TEROSON PU 9225 SF ME	TEROSON PU 9225 UF ME
Co chcesz naprawić?				
Lakierowaną część z tworzywa sztucznego, np. zderzak, błotnik, osłonę, obudowę	●	●	●	●
Uchwyty i zatrzaski, np. lampy cołowe, osłony wewnętrzne, zderzaki itp.		●	●	●
Rodzaj uszkodzenia				
Otwory o średnicy większej niż 5 cm, rysy głębsze niż 1 mm, pęknięcia dłuższe niż 7 cm	●			
Otwory o średnicy mniejszej niż 5 cm, rysy do głębokości 1 mm, pęknięcia nie dłuższe niż 7 cm	●	●	●	
Mocowanie lub odbudowa małych / pękniętych części z tworzyw sztucznych				●
Mocowanie pękniętych lub złamanych elementów (podczas naprawy)				●
Informacje techniczne				
Czas otwarcia	10 min.	2 min.	2 min.	maks. 1 min
Można szlifować po (w temp. pokojowej)	20 min.	10 min.	10 min.	3 min.
Zgodne ze specyfikacją OEM	●	●		
MicroEmission™ (zawartość monomerów izocyjanianów < 0,1 %)			●	●
TEROSON 150 obowiązkowo	●	●	●	●

ZESTAW TEROSON DO NAPRAW TWORZYW SZTUCZNYCH



W zestawie znajdują się następujące produkty:

- 2 opakowania 2 x 25 ml TEROSON PU 9225
- 1 opakowanie 2 x 25 ml TEROSON PU 9225 SF
- 6 mikserów statycznych
- 1 szt. TEROSON 150, spray 150ml
- TEROSON VR20, puszka 1l - 1 szt.
- Mata wzmacniająca TEROSON - 1 szt.
- Pistolet TEROSON do aplikacji kleju - 1 szt.
- Plastikowa szpachelka - 1 szt.



ZESTAW TEROSON DO NAPRAWY TWORZYW SZTUCZNYCH obejmuje produkty niezbędne do podstawowych prac naprawczych na zdalnych do lakierowania częściach wewnętrznych i zewnętrznych. Produkty są szczególnie zalecane do małych napraw, np. zarysowań lub otworów w zderzakach, spojlerach, pasach przednich i tylnych itp.

Aplikacja:

Poręczny zestaw zawierający produkty naprawcze oraz narzędzia do aplikacji, stosowane do napraw tworzyw sztucznych zdalnych do lakierowania.

Dostępne opakowania:

Zestaw

IDH:

211680



TEROSON PU 9225 (znany jako TEROKAL 9225)

Klej naprawczy do tworzyw sztucznych



Najważniejsze informacje:

- Baza produktu: 2K poliuretan
- Kolor: ciemnoszary
- Czas otwarcia: ok. 10 min
- Doskonale się szlifuje
- Można lakierować*
- Rozwiązanie naprawcze zgodne ze specyfikacją OEM

Aplikacja:

- Otwory o średnicy większej niż 5 cm, rysy głębsze niż 1 mm, pęknięcia dłuższe niż 7 cm
- Produkty są szczególnie zalecane do małych napraw, np. zarysowań lub otworów w zderzakach, spojlerach, pasach przednich i tylnych itp.
- Przyspieszenie utwardzania promiennikiem podczerwieni w temp. 60 °C lub za pomocą mat grzewczych Flexitherm

Dostępne opakowania:

Kartusza 2 x 25 ml 267081
Kartusza 2 x 125 ml 881837

IDH:

267081
881837

2

TEROSON PU 9225 SF (znany jako TEROKAL 9225 SF)

Szybko utwardzający się klej naprawczy do tworzyw sztucznych



Najważniejsze informacje:

- Baza produktu: 2K poliuretan
- Kolor: ciemnoszary
- Czas otwarcia: ok. 2 min
- Doskonale się szlifuje
- Można lakierować*
- Rozwiązanie naprawcze zgodne ze specyfikacją OEM

Aplikacja:

- Szczególnie zalecany do małych napraw, np. zarysowań lub otworów w zderzakach, spojlerach, pasach przednich i tylnych itp.
- Stosowany do otworów o średnicy mniejszej niż 5 cm, zadrapań do głębokości 1 mm i pęknięć nie dłuższych niż 7 cm
- Przyspieszenie utwardzania promiennikiem podczerwieni w temp. 60 °C lub za pomocą mat grzewczych Flexitherm

Dostępne opakowania:

Kartusza 2 x 25 ml 882088

IDH:

882088

TEROSON PU 9225 SF ME

Szybko utwardzający się klej naprawczy do tworzyw sztucznych



Najważniejsze informacje:

- Baza produktu: 2K poliuretan
- Kolor: ciemnoszary
- Czas otwarcia: ok. 2 min
- Doskonale się szlifuje
- Można lakierować*
- Brak frazy R40 ze względu na właściwość MicroEmission™

Aplikacja:

- Szczególnie zalecany do małych napraw, np. zarysowań lub otworów w zderzakach, spojlerach, pasach przednich i tylnych itp.
- Stosowany do otworów o średnicy mniejszej niż 5 cm, zadrapań do głębokości 1 mm i pęknięć nie dłuższych niż 7 cm
- Przyspieszenie utwardzania promiennikiem podczerwieni w temp. 60 °C lub za pomocą mat grzewczych Flexitherm

Dostępne opakowania:

Kartusza 2 x 25 ml 1766017

IDH:

1766017

*należy stosować produkt zwiększający adhezję TEROSON 150

Znajdź odpowiedni sprzęt dozujący na stronie 110

TEROSON PU 9225 UF ME

Bardzo szybko utwardzający się klej naprawczy do tworzyw sztucznych



Najważniejsze informacje:

- Baza produktu: 2K poliuretan
- Kolor: szary
- Czas otwarcia: ok. maks 1 min.
- Doskonale się szlifuje
- Brak frazy R40 ze względu na właściwość MicroEmission™
- Można lakierować*

Aplikacja:

- Doskonale nadaje się do inteligentnych napraw
- Stosowany do odbudowy lakierowanych części nadwozia z tworzyw sztucznych we wnętrzu i na zewnątrz pojazdu, jak np. pękniętych lub brakujących mocowań.

Dostępne opakowania:

Kartusza 2 x 25 ml

IDH:

1786434

TEROSON 150 (znany jako TEROKAL 150)

Podkład do tworzyw sztucznych



Najważniejsze informacje:

- Baza produktu: chlorowane poliolefiny
- Krótki czas odparowania rozpuszczalnika

Aplikacja:

- Doskonały środek zwiększający adhezję/podkład do tworzyw sztucznych zdalnych do lakierowania, szpachłówek do tworzyw sztucznych itp.
- Stosowany także do zwiększania adhezji do tworzyw sztucznych przed lakierowaniem
- Łatwa i precyzyjna aplikacja natryskowa

Dostępne opakowania:

Spray 150 ml

IDH:

267078

Możesz także potrzebować

TEROSON VR 20

Obie klejone powierzchnie muszą być oczyszczone, suche i odtłuszczone. Klejone powierzchnie należy oczyścić zmywaczem TEROSON VR 20.



Szczegółowe informacje na stronie 104

TEROSON UP 320 PF szpachlówka do tworzyw sztucznych

- Bardzo drobnoziarnista tekstura, która pozwala uzyskać gładką powierzchnię oraz doskonale wykończone krawędzie
- Szybko się utwardza i łatwo szlifuje
- Wysoce elastyczna

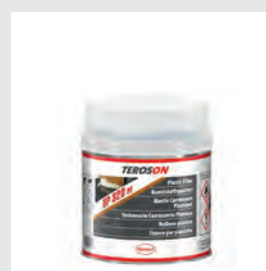

Szczegółowe informacje na stronie 54

*należy stosować produkt zwiększający adhezję TEROSON 150



Naprawa nadwozi
Szpachlówki

2

Szpachlówki

Wykonaj zadanie

Nasza gama dwuskładnikowych żywic poliestrowych oferuje właściwe rozwiązanie naprawcze do wszystkich wgłębień, zadrapań i otworów. Każda szpachlówka jest zoptymalizowana pomiędzy ogólnymi zaletami a cechami specjalnymi jak możliwość szlifowania czy wysoka wytrzymałość.



Wyszukaj produkt

Szpachlówki	TEROSON UP 325 GFF	TEROSON UP 330 AF	TEROSON UP 340 AGF	TEROSON UP 335 FF	TEROSON UP 320 PF
Obszar aplikacji					
Goła stal	●	●	●	●	
Gołe aluminium		●	●	●	
Ocynkowany metal		●	●		
Podkład do lakierów	●	●	●	●	●
Zdatne do lakierowania tworzywa sztuczne (stosować podkład TEROSON 150)				●	●
Dane techniczne					
Gładka powierzchnia			●	●	●
Wypełnianie wgnieceń	●	●	●	●	●
Wypełnianie rys				●	●
Bardzo dobra odporność na osiadanie	●	●	●	●	●
Czas otwarcia	6 – 8 min.	4 – 5 min.	4 - 5 min	4 – 5 min.	4 – 5 min.
Gotowy do szlifowania w temp. pokojowej	20 – 30 min.	20 – 30 min.	15 – 20 min.	20 – 30 min.	15 – 20 min.
Utwardzanie podczerwienią dla szybszego szlifowania (max. 60°C)	●	●	●	●	●
Najlepsza ziarnistość do szlifowania	P 80	P 120	P 180	P 400	P 240
Żywica poliestrowa	●	●	●	●	●



TEROSON UP 325 GFF (znany jako szpachlówka z włóknem szklanym TEROSON)

Szpachlówka z włóknami szklanymi



Najważniejsze informacje:

- Baza produktu: Dwuskładnikowa żywica poliestrowa
- Czas otwarcia: ok. 8 min
- Zawiera wysoce sprężyste włókna szklane

Aplikacja:

- Doskonale nadaje się do poważnych napraw, jak wypełnianie wgłębień, zadrapań i otworów
- Łączy i wypełnia w jednym kroku
- Wysoka wytrzymałość mechaniczna

Dostępne opakowania:

Puszka 1,3 kg

IDH:

946635

TEROSON UP 330 AF (znany jako uniwersalna szpachlówka TEROSON)

Uniwersalna szpachlówka



Najważniejsze informacje:

- Baza produktu: Dwuskładnikowa żywica poliestrowa
- Czas otwarcia: 4 – 5 min.
- Utwardza się bez skurczu
- Doskonała adhezja do prawie wszystkich substratów metalizowanych

Aplikacja:

- Produkt ogólnego zastosowania
- Doskonale nadaje się do napraw wgnieceń, zadrapań i małych otworów
- Bardzo dobrze nadaje się do szlifowania

Dostępne opakowania:

Puszka 1,75 kg

IDH:

946637

TEROSON UP 340 AGF (znany jako TEROSON szpachlówka do aluminium/powierzchni galwanizowanych) Szpachlówka do powierzchni aluminiowych / galwanizowanych



Najważniejsze informacje:

- Baza produktu: Dwuskładnikowa żywica poliestrowa
- Czas otwarcia: 4 – 5 min.
- Doskonała adhezja szczególnie do aluminium lub substratów galwanizowanych
- Bardzo drobnoziarnista tekstura dla uzyskania efektu gładkiego wykończenia

Aplikacja:

- Doskonale nadaje się do prac naprawczych w uszkodzonych pojazdach z nadwoziem z aluminium lub stali galwanizowanej
- Szybko się utwardza
- Bardzo dobrze nadaje się do szlifowania

Dostępne opakowania:

Puszka 1,5 kg

IDH:

946639

TEROSON UP 335 FF (znany jako drobnoziarnista szpachlówka TEROSON)

Szpachlówka drobnoziarnista



Najważniejsze informacje:

- Baza produktu: Dwuskładnikowa żywica poliestrowa
- Czas otwarcia: 4 – 5 min.
- Doskonała adhezja do wszystkich substratów metalizowanych lub innych szpachlówek
- Profesjonalne wykończenie z doskonale gładką powierzchnią, gotową do lakierowania

Aplikacja:

- Doskonała warstwa wierzchnia zamykająca otwory i kryjąca ślady po szlifowaniu po naprawach małych wgnieceń, zarysowań oraz stosowaniu innego typu szpachlówek
- Doskonale nadaje się do szlifowania

Dostępne opakowania:

Puszka 1,75 kg

IDH:

946638

TEROSON UP 320 PF (znany jako uniwersalna szpachlówka TEROSON)

Szpachlówka do tworzyw sztucznych

**Najważniejsze informacje:**

- Baza produktu: Dwuskładnikowa żywica poliestrowa
- Czas otwarcia: 4 – 5 min.
- Wysoce elastyczna
- Bardzo drobnoziarnista tekstura, która pozwala uzyskać gładką powierzchnię oraz doskonale wykończone krawędzie

Aplikacja:

- Do napraw małych uszkodzeń zewnętrznych części z tworzyw sztucznych oraz doskonała do wykończeniowych napraw tworzyw sztucznych w połączeniu z PODKŁADEM TEROSON 150
- Szybko się utwardza i dobrze szlifuje

Dostępne opakowania:

Puszka 920 g

IDH:

882485

DO GRUBSZYCH WARSTW > 2 MM
ABY UNIKNĄĆ EFEKTU
ODZNACZANIA

należy stosować TEROSON EP 5010 TR. Patrz także
NAPRAWA CZĘŚCI METALOWYCH na stronie 31.





Zabezpieczanie nadwozi
Powłoki antyodpryskowe / Powłoki podwoziowe / Konserwacja profili zamkniętych

3



Zabezpieczanie nadwozi

Dodatkowa usługa dla Twoich klientów

Samochody używane i zabytkowe często wymagają dodatkowego zabezpieczenia przed korozją.

Korzystając z gamy produktów Henkla do zabezpieczania nadwozi, możesz zaoferować swoim klientom dodatkowe usługi i pozyskać ich zaufanie. Technologie stosowane do zabezpieczania podwozi, ochrona przed odpryskami powodowanymi przez uderzenia kamieni i konserwacja profili zamkniętych ułatwiają długoterminowe utrzymanie wartości pojazdu oraz przedłużają jego żywotność i wartość odsprzedaży. Ponadto zabezpieczenie pojazdu przed korozją zapewnia dodatkowe bezpieczeństwo dla pasażerów.



AQUA - zalety produktów na bazie wody

TEROSON WT R2000 AQUA i TEROSON WT S3000 AQUA poprawiają bilans VOC (0% VOC), a jednocześnie zapewniają doskonałe działanie:

- Doskonała kompatybilność z powłokami PVC OEM
- Wyjątkowo wysoka odporność na ścieranie
- Nie pękają w niskich temperaturach
- Nie skapują w wysokich temperaturach



TEROSON WT R2000 AQUA

Powłoki do podwozi



TEROSON WT S3000 AQUA

Powłoki antyodpryskowe

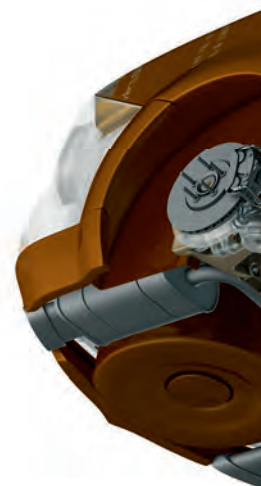



Istnieją trzy obszary aplikacji:

POWŁOKI DO PODWOZI

- Wysoka odporność na ścieranie
- Dodatkowe właściwości wygłuszające hałas
- Kompatybilność z PVC

POWŁOKI ANTYODPRYSKOWE

- Wysoka odporność na ścieranie
- Umożliwia odtworzenie oryginalnej struktury OEM
- Można mieszać z lakierem w kolorze nadwozia pojazdu

KONSERWACJA PROFILI ZAMKNIĘTYCH

- Doskonałe właściwości pełzające
- Produkty zgodne ze specyfikacją OEM
- Bezzapachowy TEROSON WT 450 AQUA doskonale nadaje się do napraw



TEROSON WT 450 AQUA

Konserwacja profili zamkniętych

Uniwersalny i ekologiczny produkt do ochrony wszystkich profili zamkniętych jak progi, podłużnice, drzwi, słupki itp.

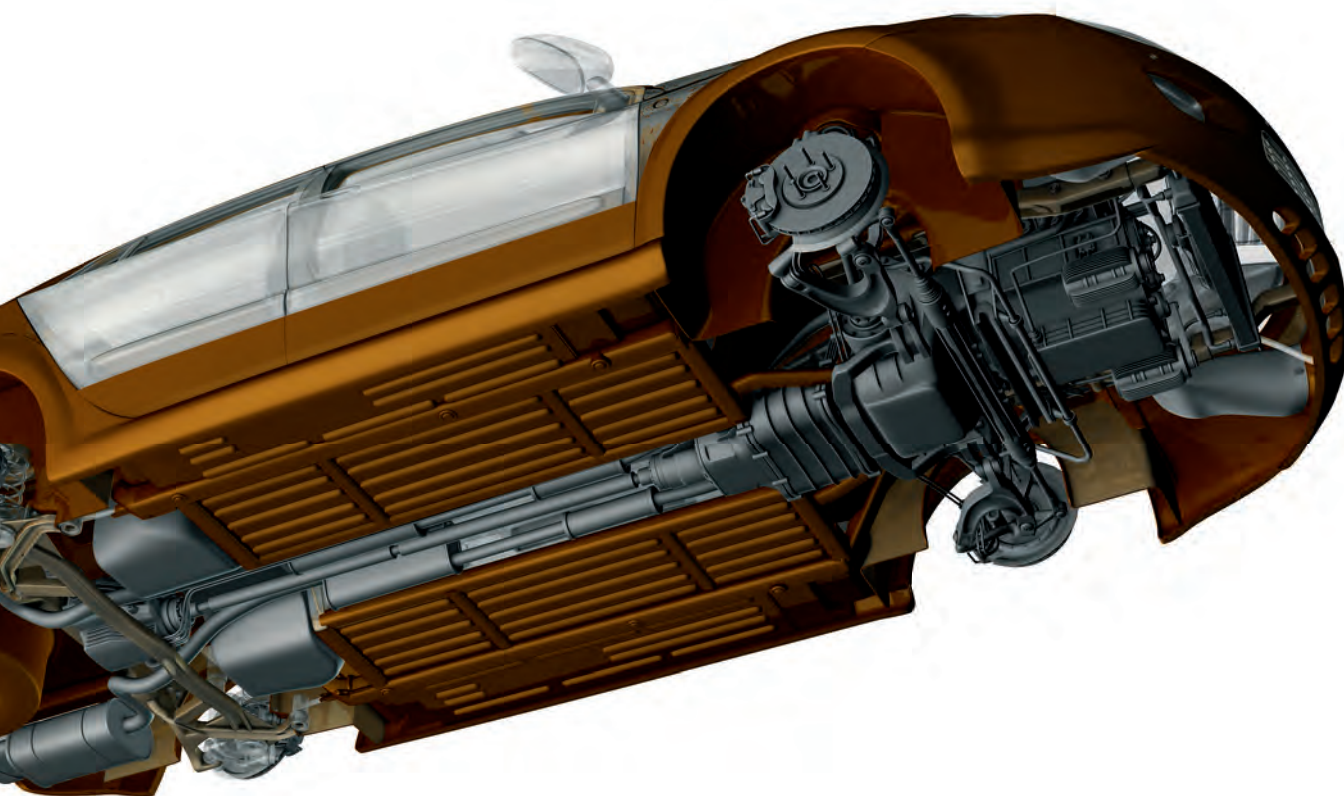

Wyszukaj produkt

Powłoki antyodpryskowe	TEROSON WT S3000 AQUA	TEROSON SB S3000	TEROSON SB 3140	TEROSON MS 9320 SF*
Substraty				
Goły metal		●	●	●
Gołe aluminium		●	●	●
Ocynkowany metal	●	●	●	●
Metal z powłoką katalforetyczną	●	●	●	●
Podkład do lakierów	●	●	●	●
Lakier	●	●	●	●
PVC	●		●	●
PP/EPDM (z podkładem)	●	●	●	
Dane techniczne				
Można lakierować	●	●	●	●
Odporność na ścieranie	++++	++	++	+++
Na bazie rozpuszczalnika		●	●	
Nie zawiera rozpuszczalnika	●			●
Nie zawiera Lotnych Związków Organicznych	●			
Kolor	jasny, szary, czarny	jasny, czarny	jasny, czarny	beżowy, szary, czarny
Możliwość barwienia lakierem	●	●		
Do odtwarzania tekstur OEM	●	●		●
Do aplikacji za pomocą specjalnych narzędzi	●	●		●
Naprawy małopowierzchniowe			●	
Baza produktu				
Polimer modyfikowany silanem				●
Żywiec syntetyczny		●	●	
Wodna dyspersja syntetyczna	●			

*Szczegółowe informacje na stronie 68

Możesz także potrzebować

PISTOLET PNEUMATYCZNY TEROSON UBC ZE ZBIORNIKIEM

umożliwia uzyskanie drobno i gruboziarnistej tekstury. Produkt można pozostawić w pistolecie przez kilka dni bez konieczności czyszczenia.

Szczegółowe informacje na stronie 112



PISTOLET PNEUMATYCZNY TEROSON UBC

umożliwia uzyskanie drobno i gruboziarnistej tekstury.

Szczegółowe informacje na stronie 112

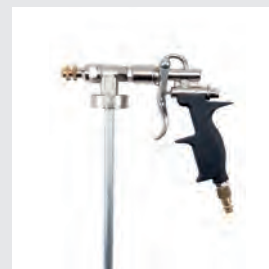

Mały obszar aplikacji?

Na potrzeby każdej aplikacji Henkel dostarcza produkt w sprayu.



TEROSON WT S3000 AQUA (znany jako TEROTEX Super 3000 Aqua)

Powłoka antyodpryskowa na bazie wodnej



Najważniejsze informacje:

- Baza produktu: dyspersja wodna
- Kolor: czarny, szary lub jasny (do barwienia lakierami wodnymi)
- Wysoka odporność na ściekanie
- Doskonała odporność na ścieranie
- Nie kurczy się, nie pęka
- Stabilny pod wpływem UV, można pokrywać lakierem
- Nie zawiera Lotnych Związków Organicznych, bez zapachu rozpuszczalnika
- Zgodny ze specyfikacją OEM

Aplikacja:

- Doskonała odporność na ścieranie, chroni przed opryskami lakieru powodowanymi przez uderzenia kamieni, można stosować do ochrony podwozia oraz do napraw małopowierzchniowych
- Odtwarza różne rodzaje tekstury OEM na zderzakach, progach, panelach bocznych, podwoziu
- Produkt w kolorze jasnym można barwić lakierami wodnymi
- Skutecznie tłumi drgania i hałas
- Kompatybilny z powłokami PVC OEM

Dostępne opakowania:

Puszka 1 l jasny	1335491
Puszka 1 l szary	1387290
Puszka 1 l czarny	882415

IDH:

TEROSON SB S3000 (znany jako TEROTEX Super 3000)

Powłoka antyodpryskowa



Najważniejsze informacje:

- Baza produktu: żywica syntetyczna
- Kolor: czarny lub jasny
- Wysoka odporność na ściekanie
- Dobra odporność na ścieranie
- Można lakierować

Aplikacja:

- Do zabezpieczania widocznych części pojazdu przed ścieraniem
- Odtwarza różne rodzaje tekstury OEM na zderzakach, progach, panelach bocznych, podwoziu
- Produkt w kolorze jasnym można barwić lakierami konwencjonalnymi

Dostępne opakowania:

Puszka 1 l jasny	782601
Puszka 1 l czarny	767199

IDH:

TEROSON SB 3140 (znany jako TEROSON Anti-Chip Spray)

Powłoka antyodpryskowa w aerozolu



Najważniejsze informacje:

- Baza produktu: żywica syntetyczna
- Kolor: czarny lub jasny
- Czas utwardzania: ok. 2 godz.
- Odporna na ścieranie
- Doskonale nadaje się do lakierowania

Aplikacja:

- Do napraw małych powierzchni, drobnych uzupełnień i poprawek po naprawach
- Zabezpiecza wszystkie rodzaje fabrycznych powłok do podwozi
- Do nakładania na polakierowane lub zagruntowane powierzchnie metalowe
- Doskonale nadaje się do odtwarzania drobnioziarnistych tekstur

Dostępne opakowania:

Spray 500 ml jasny	787528
Spray 500 ml czarny	787643

IDH:

3

Zabezpieczanie nadwozi | Powłoki antyodpryskowe

Znajdź odpowiedni sprzęt dozujący na stronie 110

Wyszukaj produkt

Powłoki do podwozi	TEROSON WT R2000 AQUA	TEROSON RB R2000 HS	TEROSON WT S3000 AQUA*	TEROSON WX 970	TEROSON SB 3120	TEROSON WX 210
Substraty						
Goła stal		●		●	●	●
Gołe aluminium		●		●	●	●
Ocynkowany metal	●	●	●	●	●	●
Metal z powłoką katalforetyczną	●	●	●	●	●	●
Podkład do lakierów	●	●	●	●	●	●
Lakier	●	●	●	●	●	●
Powłoki na bazie wosku				●		●
PVC	●	●	●	●	●	●
Powłoki bitumiczne				●		●
Stosowane jako						
Powłoki wierzchnie				●		●
Powłoki bazowe	●	●	●		●	
Naprawy małopowierzchniowe				●	●	●
Opakowanie typu spray					●	●
Naprawa istniejących powłok podwoziowych	●	●	●	●		
Dane techniczne						
Na bazie rozpuszczalnika		●		●	●	●
Na bazie wody	●		●			
Kolor	szary, czarny	biały, szary, czarny	czarny, szary, jasny	czarny	czarny	beżowy
Odporność na ścieranie	+++	++	++++		+	
Zawartość LZO	Brak	471,2 g/l	Brak	395,6 g/l		
Baza produktu						
Woski i dodatki antykorozyjne						●
Woski, polimery i dodatki antykorozyjne				●		
Guma i żywica		●			●	
Syntetyczna dyspersja wodna	●		●			

*Szczegółowe informacje na poprzedniej stronie

Możesz także potrzebować

PISTOLET PNEUMATYCZNY TEROSON UBC ZE ZBIORNIKIEM

umożliwia uzyskanie drobno i gruboziarnistej tekstury. Produkt można pozostawić w pistolecie przez kilka dni bez konieczności czyszczenia.

Szczegółowe informacje na stronie 112



PISTOLET PNEUMATYCZNY TEROSON UBC

umożliwia uzyskanie drobno i gruboziarnistej tekstury.

Szczegółowe informacje na stronie 112

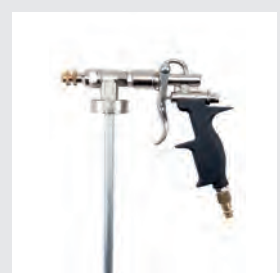



TEROSON WT R2000 AQUA (znany jako TEROTEX Record 2000 Aqua)

Powłoka podwoziowa na bazie wodnej



Najważniejsze informacje:

- Baza produktu: dyspersja wodna
- Kolor: czarny
- Można lakierować
- Kompatybilna z PVC
- Nie zawiera Lotnych Związków Organicznych, bez zapachu rozpuszczalnika
- Bardzo wysoka zawartość ciał stałych - doskonała odporność na ścieranie

Aplikacja:

- Doskonale nadaje się do odtwarzania większości tekstur OEM do długotrwałego zabezpieczenia podwozi
- Kompatybilny ze powierzchniami wszystkich powłok OEM
- Wygłusza hałas powodowany przez drgania
- Lekko elastyczna nawet w niskich temperaturach; nie pęka

Dostępne opakowania:

Puszka 1 l czarny

IDH:

1335490

TEROSON RB R2000 HS (znany jako TEROTEX Record 2000 HS)

Powłoka podwoziowa



3



Najważniejsze informacje:

- Baza produktu: guma i żywica
- Kolor: czarny, szary lub biały
- Zawartość Lotnych Związków Organicznych: 471,2 g/l
- Można lakierować
- Bardzo wysoka zawartość ciał stałych - doskonała odporność na ścieranie

Aplikacja:

- Doskonale nadaje się do zabezpieczenia i uzupełniania ubytków w istniejących powłokach podwoziowych i do napraw małopowierzchniowych
- Pozwala odtworzyć oryginalną teksturę OEM
- Przedłużona trwałość zabezpieczenia podwozia
- Do nakładania na polakierowane lub zagruntowane powierzchnie metalowe
- Lekko elastyczna nawet w niskich temperaturach; nie pęka

Dostępne opakowania:

Puszka 1 l biały

Puszka 1 l szary

Puszka 1 l czarny

IDH:

767196

767198

767197

TEROSON WX 970 (znany jako TEROTEX Wosk)

Wosk do podwozi



Najważniejsze informacje:

- Baza produktu: woski i dodatki antykorozyjne
- Kolor: czarny
- Zawartość Lotnych Związków Organicznych: 395,6 g/l
- Doskonała odporność na osiadanie
- Nie zawiera bitumów

Aplikacja:

- Pokrywanie pęknięć w istniejących powłokach podwoziowych
- Drobne poprawki i uzupełnienia
- Zabezpiecza przed penetracją wody
- Można uzyskać warstwę grubości do 1 mm w jednokrotnej aplikacji
- Może być stosowany na powłoki na bazie PVC, PVC/wosku, bitumu/gumy i gumy/żywicy

Dostępne opakowania:

Puszka 1 l

60 l beczka

IDH:

794862

794864

Znajdź odpowiedni sprzęt dozujący na stronie 110



TEROSON SB 3120 (znany jako TEROSON UBS)

Powłoka do podwozi w sprayu



Najważniejsze informacje:

- Baza produktu: guma i żywica
- Kolor: czarny
- Kompatybilna z PVC
- Można lakierować

Aplikacja:

- Zabezpiecza wszystkie rodzaje fabrycznych powłok do podwozi
- Do napraw małopowierzchniowych, wypełnień i poprawek po naprawach
- Stanowi uzupełnienie istniejących powłok ochronnych na bazie PVC i gumy/żywicy
- Do nakładania na polakierowane lub zagruntowane powierzchnie

Dostępne opakowania:

Spray 500 ml

IDH:

803863

TEROSON WX 210 (znany jako TEROTEX Multi-Wax Spray)

Wosk do podwozi



Najważniejsze informacje:

- Baza produktu: woski i dodatki antykorozyjne
- Kolor: przezroczysty beżowy
- Nie zawiera bitumu
- Dobre właściwości pelzające
- Nie skapuje

Aplikacja:

- Wosk antykorozyjny do konserwacji karoserii i miejsc zagrożonych korozją w komorze silnika
- Nadaje się do długotrwałej ochrony
- Dobre właściwości penetrujące
- Po natryśnięciu produktu części gumowe nabiorą umiarkowanego połysku i świeżego wyglądu

Dostępne opakowania:

Spray 500 ml x 24 szt. (karton - display)

Spray 500 ml

IDH:

795890

796107

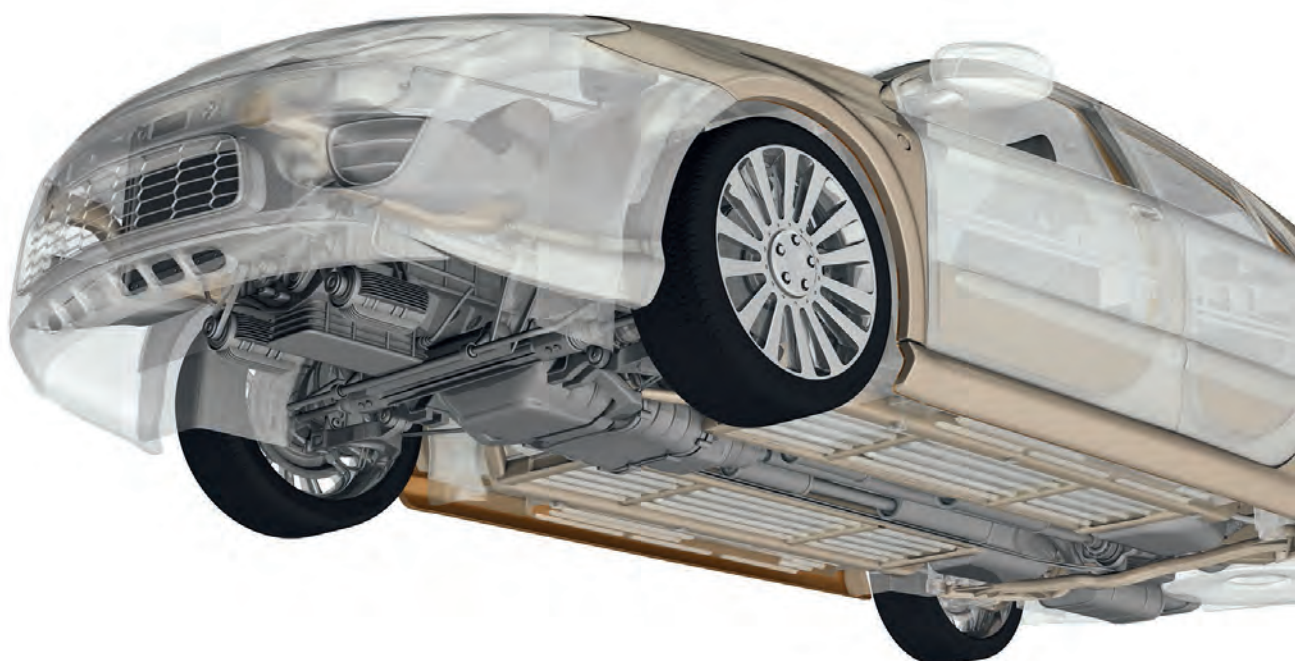



Wyszukaj produkt

Zabezpieczanie profili zamkniętych	TEROSON WT 450 AQUA	TEROSON WX 400	TEROSON WX 350	TEROSON WX 215
Substraty				
Goła stal	●	●	●	●
Gołe aluminium	●	●	●	●
Ocynkowany metal	●	●	●	●
Metal z powłoką kataforetyczną	●	●	●	●
Podkład do lakierów	●	●	●	●
Lakier	●	●	●	●
Powłoki na bazie wosku	●	●	●	●
Dane techniczne				
Zawartość Lotnych Związków Organicznych	< 1g/l	370,5 g/l	484,5 g/l	
Bezzapachowy	●			
Penetracja	++	+++	+++	++
Kolor	beżowy	przezroczysty	beżowo brązowy	beżowy
Odporność termiczna (maks. 1 godz.)	do 130 °C	do 120 °C	do 130 °C	do 120 °C
Baza produktu				
Na bazie rozpuszczalnika		●	●	●
Woski na bazie wodnej z dodatkami antykorozyjnymi	●			
Woski z dodatkami antykorozyjnymi		●	●	●
Opakowanie typu spray				●

3

Zabezpieczanie nadwozi | Konserwacja profili zamkniętych

TEROSON WT 450 AQUA (znany jako TEROTEX HV 450 Aqua)

Produkt na bazie wodnej do konserwacji profili zamkniętych



Najważniejsze informacje:

- Baza produktu: woski i dodatki antykorozyjne
- Kolor: beżowy
- Nie zawiera Lotnych Związków Organicznych, bez nieprzyjemnego zapachu rozpuszczalnika
- Na bazie wodnej

Aplikacja:

- Do zabezpieczania wszystkich profili zamkniętych np. w drzwiach, słupkach, progach i komorach silnika
- Dobre właściwości penetrujące
- Zawiera inhibitor korozji
- Nie pęka ani nie skapuje w ekstremalnych temperaturach

Dostępne opakowania:
Puszka 1 l

IDH:
1335488

TEROSON WX 400 (znany jako TEROTEX HV 400)

Produkt do konserwacji profili zamkniętych (przezroczysty)



Najważniejsze informacje:

- Baza produktu: woski i dodatki antykorozyjne
- Kolor: przezroczysty
- Zawartość Lotnych Związków Organicznych: 370,5 g/l
- Odporność na wysokie temperatury
- Doskonałe właściwości pełzające
- Zgodny ze specyfikacją OEM

Aplikacja:

- Do zabezpieczania wszystkich profili zamkniętych np. w drzwiach, słupkach, progach i komorach silnika
- Tworzy nieprzepuszczającą wody powłokę
- Przenika i wypiera wilgoć
- Może być także stosowany w niskich temperaturach (od 10 °C)

Dostępne opakowania:

Puszka 1 l	784176
Puszka 10 l	784149
60 l beczka	784190

IDH:

784176
784149
784190

TEROSON WX 350 (znany jako TEROTEX HV 350)

Produkt do konserwacji profili zamkniętych (beżowo-brązowy)



Najważniejsze informacje:

- Baza produktu: woski i dodatki antykorozyjne
- Kolor: beżowo brązowy
- Zawartość Lotnych Związków Organicznych: 484,5 g/l
- Odporność na wysokie temperatury
- Dobre właściwości pełzające
- Zgodny ze specyfikacją OEM

Aplikacja:

- Do zabezpieczania wszystkich profili zamkniętych, np. w drzwiach, słupkach, progach i komorach silnika
- Minimalne skapywanie po nałożeniu

Dostępne opakowania:

Puszka 1 l	793958
Puszka 10 l	793960
60 l beczka	793957

IDH:

793958
793960
793957

TEROSON WX 215 (znany jako TEROSON Cavity Spray)

Produkt do konserwacji profili zamkniętych w aerozolu



Najważniejsze informacje:

- Baza produktu: woski i dodatki antykorozyjne
- Kolor: beżowy
- Doskonałe właściwości pełzające
- Odporność na wysokie temperatury
- Zgodny ze specyfikacją OEM

Aplikacja:

- Doskonale nadaje się do zabezpieczenia profili zamkniętych przed korozją po naprawach
- Specjalna rurka mocowana do puszkki ułatwia dozowanie produktu wewnątrz profili zamkniętych, np. w środku drzwi i w komorze silnika

Dostępne opakowania:

Spray 500 ml	794224
--------------	--------

IDH:

794224

Możesz także potrzebować

TEROSON VR 20

Obie klejone powierzchnie muszą być oczyszczone, suche i odtłuszczone. Klejone powierzchnie odtłuścić zmywaczem TEROSON VR 20.

Szczegółowe informacje na stronie 104



PISTOLET PNEUMATYCZNY TEROSON

do konserwacji profili zamkniętych

Szczegółowe informacje na stronie 112

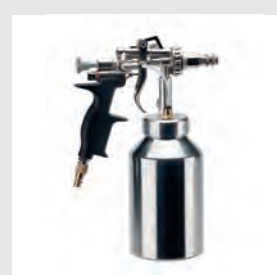



Zabezpieczanie nadwozi
Wygłuszanie hałasu

3



Wygłuszanie hałasu

przenoszonego przez fale dźwiękowe i poprzez wibracje mechaniczne.

Henkel opracował materiały głuszące do tłumienia wibracji mechanicznych oraz do tłumienia fal dźwiękowych.

Do wygłuszania obu typów hałasu w pojazdach oferujemy specjalistyczną technologię: maty bitumiczne są głównie zalecane do wygłuszania hałasu powodowanego przez drgania, podczas gdy poliuretanowe maty piankowe wygłuszają hałas przenoszony przez powietrze.

Obszary zastosowań paneli dźwiękochłonnych to błotniki, drzwi, panele boczne, panele podłogowe, pokrywy bagażnika i silnika. Hałas przenoszony przez powietrze można wygłuszać w profilach zamkniętych, stosując piankę dźwiękochłonną TEROSON PU 9500. Stosuje się ją także do zabezpieczania suchych profili zamkniętych w pojeździe, jak np. progów, słupków.

Wyszukaj produkt

Produkty wygłuszające	TEROSON BT SP100	TEROSON BT SP300	TEROSON PU SP 200	TEROSON PU 250 SD	TEROSON BT 350	TEROSON PU 9500
Zastosowanie						
Hałas przenoszony przez powietrze				●	●	●
Hałas powodowany przez powietrze	●	●	●			
Dane techniczne						
Baza produktu	bitumy / laminat	bitumy	poliuretan	pianka poliuretanowa	bitumy	2-K poliuretan
Gęstość	3,7 kg/m ²	5,16 kg/m ²	2,8 kg/m ²	0,3 kg/m ²	0,35 kg/m ²	35 kg/m ³
Grubość	ok. 2,2 mm	ok. 2,6 mm	ok. 2,8 mm	ok. 10 mm	ok. 10 mm	
Kontaktowy (wiecznie żywy)	●	●	●	●	●	
Samoprzylepny	●	●	●	●	●	
Nie rozprzestrzenia płomienia				●	●	●
Kolor	szary	czarny	czarny	czarny	czarny	szary
Wymiar panelu	50 x 25 cm	50 x 50 cm maty/ 100 x 50 cm panele	50 x 25 cm	100 x 50 cm	100 x 50 cm	200 ml puszka



TEROSON BT SP100 (znany jako TERODEM SP 100 Alu)

Mata wygłuszająca - wygłuszenie hałasu powodowanego przez drgania



Najważniejsze informacje:

- Baza produktu: laminowany bitum
- Kolor: szary
- Gęstość: 3,7 kg/m²
- Wymiary panelu: 50 x 25 cm

Aplikacja:

- Samoprzylepny panel stosowany do wygłuszenia hałasu i drgań
- Doskonale nadaje się do drzwi samochodowych, wygłusza hałas i drgania, stosowany także do pokrywy silnika oraz wszystkich innych wewnętrznych paneli bocznych.
- Adhezja: klej kontaktowy / samo-przylepny

Dostępne opakowania:

Karton z 6 matami 50 x 25 cm

IDH:

150012

TEROSON BT SP300 (znany jako TERODEM SP 300)

Mata wygłuszająca - wygłuszenie hałasu powodowanego przez drgania



Najważniejsze informacje:

- Baza produktu: bitum
- Kolor: czarny
- Gęstość: 5,16 kg/m²
- Wymiary panelu: 50 x 50 cm, 100 x 50 cm

Aplikacja:

- Panel wygłuszający hałas zapobiegający przenoszeniu hałasu powstającego w elementach pojazdu
- Doskonale nadaje się do paneli podłogowych we wnętrzu pojazdu i do podwozia
- Elastyczny, rozplywa się między żebrzowaniami i w narożnikach po podgrzaniu
- Adhezja: klej kontaktowy / samo-przylepny

Dostępne opakowania:

Karton z 4 matami 50 x 50 cm

Karton z 4 matami 100 x 50 cm

IDH:

150055

150054

TEROSON BT 350 (znany jako maty dźwiękochłonne)

Mata wygłuszająca - wygłuszenie hałasu powodowanego przez drgania

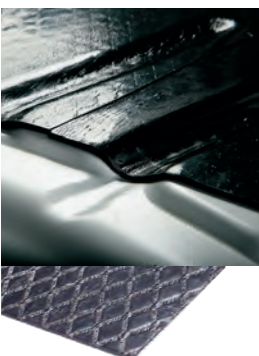

Najważniejsze informacje:

- Baza produktu: bitum
- Kolor: czarny
- Gęstość: 2,8 kg/m²
- Wymiary panelu: 50 x 25 cm

Aplikacja:

- Samoprzylepny
- Łatwy w użyciu
- Elastyczne panele z bitumu/ tworzyw sztucznych do skutecznego wygłuszenia hałasu na dużych powierzchniach metalowych w pojazdach lub w domu, jak wewnętrzna strona drzwi, wewnętrzna strona błotników, podłoga, drzwi garażowe, zlewomywaki i parapety

Dostępne opakowania:

Karton z 6 matami 50 x 25 cm

IDH:

211916

3

TEROSON PU SP200 (znany jako TERODEM SP 200)

Mata wygłuszająca - wygłuszenie hałasu przenoszonego przez powietrze



Najważniejsze informacje:

- Baza produktu: pianka poliuretanowa
- Kolor: czarny
- Gęstość: 0,3 kg/m²
- Wymiary panelu: 100 x 50 cm

Aplikacja:

- Mata piankowa z ochronną „skórką” poliuretanową do wygłuszenia hałasu i dźwięków pod maską silnika i w bagażniku
- Odporna na olej, paliwo, wysokie temperatury i wodę
- Trudnopalna; spełnia normy DIN 75200, MVSS 302
- Adhezja: klej kontaktowy / samo-przylepny

Dostępne opakowania:

Karton z 2 matami
100 x 50 cm

IDH:

268286

TEROSON PU 250 SD (znany jako maty dźwiękochłonne)

Mata wygłuszająca - wygłuszenie hałasu przenoszonego przez powietrze



Najważniejsze informacje:

- Baza produktu: pianka poliestrowa
- Kolor: czarny
- Gęstość: 0,3 kg/m²
- Wymiary panelu: 100 x 50 cm

Aplikacja:

- Profil dźwiękochłonny
- Samoprzylepny
- Łatwy w użyciu
- Odporny na wysokie temperatury, paliwo i wodę
- Trudnopalna; spełnia normę DIN 75200
- Miękkie, samoprzylepne maty dźwiękochłonne do pokrywy silnika i bagażnika, nadają się także do zabezpieczania bagaży. Do wygłuszenia i zmniejszenia hałasu w pojeździe.

Dostępne opakowania:

Karton z 2 matami
100 x 50 cm

IDH:

211766

TEROSON PU 9500 (znany jako TEROFOAM)

Pianka dźwiękochłonna



Najważniejsze informacje:

- Baza produktu: 2K poliuretan
- Kolor: szary
- Gęstość: 35 g/m²
- Trudnopalna
- Zgodny ze specyfikacją OEM

Aplikacja:

- Zapobiega rozprzestrzenianiu się hałasu przenoszonego przez powietrze w pustych profilach zamkniętych (np. słupki A, B, C, progi drzwiowe i elementy ramy)
- Poprawia parametry NVH
- Doskonale nadaje się do ponownego mocowania wstępnie formowanych przegród dźwiękowych w profilach zamkniętych
- Doskonale uszczelnia przed wodą i kurzem
- Adhezja: samoprzylepny/pieni się

Dostępne opakowania:

Aerazol w puszcze
200 ml

IDH:

939813



Natryskowe produkty do wygłuszania hałasu

przenoszonego przez fale dźwiękowe i poprzez wibracje mechaniczne.

Obecnie producenci samochodów stosują produkty natryskowe w postaci szerokostrumieniowych szwów redukujących hałas we wnętrzu lub powłok zabezpieczających podwozie. Te produkty są także dostępne do napraw pojazdów.



WSTĘGI WYGŁUSZAJĄCE

Odtwarzanie szerokich wstęg, redukujących hałas powodowany przez drgania.



POWŁOKI WYGŁUSZAJĄCE HAŁAS

Nakładanie powłoki zabezpieczającej przed odpryskami powodowanymi przez uderzenia kamieni, redukującej hałas powodowany przez drgania.



TEROSON PU 9320 SF (znany jako TEROSTAT 9320 SF)

Natryskowa masa uszczelniająca do odtwarzania fabrycznych tekstur



Najważniejsze informacje:

- Baza produktu: polimer modyfikowany silanem
- Kolor: czarny, szary, ochra
- Można lakierować po upływie 30 min, do 3 dni po aplikacji
- Czas naszkórkowania: ok. 10 min
- Bardzo dobra odporność na osiadanie
- Nie zawiera izocyjanianów ani rozpuszczalnika

Aplikacja:

- Unikalny system aplikacji pozwalający na odtworzenie płaskich i szerokich ściegów z teksturą OEM
- Aplikacja natryskowa i pędzlem
- Bardzo dobra adhezja do szerokiej gamy substratów bez podkładu
- Doskonała odporność na promieniowanie UV i oddziaływanie czynników pogodowych
- Szybkie utwardzanie:
- Można zgrzewać punktowo przed utwardzeniem

Dostępne opakowania:

Kartusza 300 ml ochra	1358059
Kartusza 300 ml szara	1357960
Kartusza 300 ml czarna	1358054

IDH:

TEROSON WT S3000 AQUA (znany jako TEROTEX Super 3000 Aqua)

Powłoka antyodpryskowa na bazie wodnej



Najważniejsze informacje:

- Baza produktu: dyspersja wodna
- Kolor: czarny, szary lub jasny (do barwienia lakierami wodnymi)
- Wysoka odporność na osiadanie
- Doskonała odporność na ścieranie
- Nie kurczy się, nie pęka
- Stabilny pod wpływem UV, można pokrywać lakierem
- Nie zawiera Lotnych Związków Organicznych, bez zapachu rozpuszczalnika
- Zgodny ze specyfikacją OEM

Aplikacja:

- Doskonała odporność na ścieranie, chroni przed opryskami lakieru powodowanymi przez uderzenia kamieni, można stosować do ochrony podwozia oraz do napraw małopowierzchniowych
- Odtwarza różne rodzaje tekstury OEM na zderzakach, progach, panelach bocznych, podwoziu
- Produkt w kolorze jasnym można barwić lakierami wodnymi
- Skutecznie tłumi drgania i hałas
- Kompatybilny z powłokami PVC OEM

Dostępne opakowania:

Puszka 1 l jasny	1335491
Puszka 1 l szary	1387290
Puszka 1 l czarna	882415

IDH:

Możesz także potrzebować

TEROSON VR 20

Uniwersalny produkt na bazie rozpuszczalnika do przygotowania wszystkich powierzchni przed klejeniem i uszczelnianiem, np. przy wklejaniu szyb, naprawie tworzyw sztucznych czy do powierzchni metalowych.

Szczegółowe informacje na stronie 104



DYSZA SZEROKOSTRUMIENIOWA TEROSON

Do aplikacji szerokich ściegów natryskowych produktów wygłuszających o oryginalnej teksturze OEM. Dysza z drobnostrojnym gwintem metrycznym do kartuszy aluminiowych.

Szczegółowe informacje na stronie 115





Naprawy mechaniczne

4

Zabezpieczanie połączeń gwintowych

Zabezpieczanie elementów mocujących przed drganiami i obciążeniami udarowymi

Połączenia śrubowe to najważniejsze rozłączne połączenia stosowane do prac inżynierskich, instalacyjnych i naprawczych. Stanowią integralną część technologii łączenia. Zabezpieczenie przed luzowaniem i odkręcaniem zapobiega awarii złączy śrubowych.

Produkty LOCTITE do zabezpieczania połączeń gwintowych zapobiegają ich samoodkręcaniu się powodowanemu przez drgania oraz obciążenia udarowe. Są to produkty o płynnej konsystencji, łatwo rozpluwające się na gwincie, wypełniające szczeliny pomiędzy współpracującymi gwintami. Produkty LOCTITE do zabezpieczania połączeń gwintowych skutecznie je zabezpieczają, eliminując korozję cierną poprzez stworzenie zespolonego złącza.

Korzyści ze stosowania produktów LOCTITE do zabezpieczania połączeń gwintowych:

- Zapobiegają niechcianym przesunięciom, samoodkręcaniu się, nieszczelnościom i korozji
- Są odporne na drgania
- Produkty jednoskładnikowe - czysta i łatwa aplikacja
- Mogą być stosowane do wszystkich rozmiarów gwintów
- Uszczelniają gwinty - umożliwiają również uszczelnianie otworów przelotowych
- Są odporne na lekkie zaolejenia, np. olejami przemysłowymi, silnikowym, olejami zapobiegającymi korozji i chłodziwami
- Działają na wszystkich metalach, również na substratach pasywnych, takich jak: stal nierdzewna, aluminium, powierzchnie platerowane
- Są stosowane przez OEM w branży motoryzacyjnej

Wybierz odpowiedni produkt:

Produkty LOCTITE do zabezpieczania połączeń gwintowych są dostępne w wersjach o różnej lepkości i wytrzymałości, przez co nadają się do szerokiej gamy aplikacji.

Łatwo demontowalne



Łatwy demontaż przy użyciu ręcznych narzędzi, dobrze nadają się do śrub nastawczych, śrub kalibracyjnych, mierników i przyrządów pomiarowych, do rozmiaru gwintów M80.

Moment dokręcania < moment zerwania

Średnio demontowalne



Utrudniony demontaż przy użyciu standardowych narzędzi ręcznych. Zalecane do trwałych połączeń ze średnicą gwintu do M50.

Moment dokręcania ≥ moment zerwania



Wyszukaj produkt

Zabezpieczanie połączeń gwintowych	LOCTITE 222	LOCTITE 243	LOCTITE 248	LOCTITE 270	LOCTITE 268	LOCTITE 290
Dane techniczne						
Wytrzymałość	niska	średnia	średnia	wysoka	wysoka	zdolność penetracji
Moment zerwania	6 Nm	26 Nm	17 Nm	33 Nm	40 Nm	29 Nm
Kolor	fioletowy	niebieski	niebieski	zielony	czerwony	zielony
Maks. średnica gwintu						
M6						•
M20				•		
M36	•	•				
M50			•		•	
Zakres temperatur pracy						
-55 do +150°C	•		•		•	•
-55 do +180°C		•		•		

4

Trudno demontowalny



Bardzo trudny demontaż przy użyciu standardowych narzędzi ręcznych, może być konieczne podgrzanie złącza w celu demontażu. Zalecane do trwałych połączeń w sprzęcie ciężkim, kołków, złączy mocujących silniki i pompy, ze średnicą gwintu do M50.

Zdolność penetracji



Bardzo trudny demontaż przy użyciu standardowych narzędzi ręcznych, może być konieczne podgrzanie złącza w celu demontażu. Zalecany do zabezpieczania uprzednio zmontowanych połączeń, takich jak śruby regulacyjne w przyrządach lub w gaźniku.

Produkty o niepłynnej (półstałej) konsystencji



Średnio i wysoko wytrzymałe produkty w sztyfcie do zabezpieczania połączeń gwintowych mogą być stosowane do gwintów o rozmiarze do M50. Doskonale nadają się do aplikacji sufitowych (nie skapują).

LOCTITE 222

Łatwo demontowalny produkt do zabezpieczania połączeń gwintowych



Najważniejsze informacje:

- Kolor: fioletowy
- Maks. średnica gwintu: M36
- Moment zerwania: 6 Nm
- Zakres temperatur pracy: -55 do +150 °C

Opis:

- Łatwo demontowalny
- Łatwy demontaż przy użyciu standardowych narzędzi ręcznych.
- Nadaje się do wszystkich metalowych złączy gwintowych. Szczególnie zalecany do gwintów o małej średnicy.
- Atest P1 NSF Nr: 123002

Dostępne opakowania:

- Butelka 10 ml
- Butelka 50 ml
- Butelka 250 ml

IDH:

- 267358
- 195743
- 142486

LOCTITE 243

Średnio demontowalny produkt do zabezpieczania gwintów



Najważniejsze informacje:

- Kolor: niebieski
- Maks. średnica gwintu: M36
- Moment zerwania: 26 Nm
- Zakres temperatur pracy: -55 do +180 °C

Opis:

- Średnio demontowalny
- Ogólnego zastosowania
- Nadaje się do wszystkich metalowych złączy gwintowych.
- Umożliwia demontaż przy użyciu narzędzi ręcznych w celu dokonania przeglądu
- Atest P1 NSF Nr: 123000

Dostępne opakowania:

- Butelka 5 ml
- Butelka 10 ml
- Butelka 50 ml
- Butelka 250 ml

IDH:

- 1370555
- 1335840
- 1335884
- 1335868

LOCTITE 2400

Średnio demontowalny produkt do zabezpieczania gwintów



Najważniejsze informacje:

- Kolor: niebieski
- Maks. średnica gwintu: M36
- Moment zerwania: 20 Nm
- Zakres temperatur pracy: -55 do +150 °C

Opis:

- Średnio demontowalny
- Biała Karta Charakterystyki
- Bez ostrzeżeń dotyczących zawartości substancji niebezpiecznych
- Nadaje się do wszystkich metalowych złączy gwintowych.
- Możliwy regularny demontaż części
- Dopuszczenie WRAS (BS 6920): 1104507

Dostępne opakowania:

- Butelka 10 ml
- Butelka 50 ml

IDH:

- 1295164
- 1295104





LOCTITE 248

Średnio demontowalny produkt do zabezpieczania gwintów



Najważniejsze informacje:

- Kolor: niebieski
- Maks. średnica gwintu: M50
- Moment zerwania: 17 Nm
- Zakres temperatur pracy: -55 do +150 °C

Opis:

- Średnio demontowalny
- Nie skapuje
- Łatwy do użycia sztyft
- Nadaje się do wszystkich metalowych złączy gwintowych.
- Możliwy demontaż przy użyciu standardowych narzędzi ręcznych.

Dostępne opakowania:

9 g sztyft
19 g sztyft

IDH:

1715105
1714937

LOCTITE 270

Trudno demontowalny produkt do zabezpieczania gwintów



Najważniejsze informacje:

- Kolor: zielony
- Maks. średnica gwintu: M20
- Moment zerwania: 33 Nm
- Zakres temperatur pracy: -55 do +180 °C

Opis:

- Wysoka wytrzymałość
- Trwale zabezpiecza gwinty
- Nadaje się do wszystkich metalowych złączy gwintowych.
- Możliwy demontaż po podgrzaniu do 300 °C
- Atest P1 NSF Nr: 123006

Dostępne opakowania:

Butelka 10 ml
Butelka 50 ml
Butelka 250 ml

IDH:

1336324
1335897
1335906

4

LOCTITE 2700

Trudno demontowalny produkt do zabezpieczania gwintów



Najważniejsze informacje:

- Kolor: zielony
- Maks. średnica gwintu: M20
- Moment zerwania: 20 Nm
- Zakres temperatur pracy: -55 do +150 °C

Opis:

- Wysoka wytrzymałość
- Trwale zabezpiecza gwinty
- Biała Karta Charakterystyki
- Bez ostrzeżeń dotyczących zawartości substancji niebezpiecznych
- Nadaje się do wszystkich metalowych złączy gwintowych.
- Możliwy demontaż po podgrzaniu do 300 °C
- Dopuszczenie WRAS (BS 6920): 1104508

Dostępne opakowania:

Butelka 50 ml

IDH:

1299454



LOCTITE 268

Trudnodemontowalny środek do zabezpieczania połączeń gwintowych w sztyfcie



Najważniejsze informacje:

- Kolor: czerwony
- Maks. średnica gwintu: M50
- Moment zerwania: 40 Nm
- Zakres temperatur pracy: -55 do +150 °C

Opis:

- Wysoka wytrzymałość
- Trwale zabezpiecza gwinty
- Nie skapuje
- Łatwy do użycia sztyft
- Nadaje się do wszystkich metalowych złączy gwintowych
- Możliwy demontaż po podgrzaniu do 300 °C

Dostępne opakowania:

19 g sztyft

IDH:

1709314

LOCTITE 290

Środek do pomontażowego zabezpieczania gwintów



Najważniejsze informacje:

- Kolor: zielony
- Maks. średnica gwintu: M6
- Moment zerwania: 29 Nm
- Zakres temperatur pracy: -55 do +150 °C

Opis:

- Średnio/trudno demontowalny
- Kapilarny, zdolny do penetrowania złącza
- Doskonale nadaje się do wstępnie zmontowanych złączy gwintowych
- Do demontażu potrzebna wysoka temperatura

Dostępne opakowania:

Butelka 10 ml

Butelka 50 ml

Butelka 250 ml

IDH:

142567

142568

233758

Praktyczne Wskazówki

- Przed nałożeniem produktu należy oczyścić i odtłuścić powierzchnię przy pomocy LOCTITE SF 7063 (patrz: Czyszczenie, strona 104)
- Jeżeli produkt jest nakładany w temperaturze poniżej 15 °C, zastosuj najpierw LOCTITE SF 7240 lub LOCTITE SF 7649 (patrz: przygotowanie powierzchni strona 108)



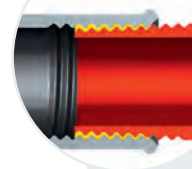

Uszczelnianie połączeń gwintowych

Zapobieganie wyciekom

Instalacje rurowe nie mogą przeciekać nawet pod wpływem najsilniejszych drgań, działania substancji chemicznych, wysokiej temperatury ani gwałtownych wzrostów ciśnienia.

Produkty LOCTITE do uszczelniania gwintów o płynnej konsystencji lub w formie nici uszczelniającej zapobiegają wyciekom gazów i cieczy z połączeń rurowych. Opracowane do aplikacji w instalacjach nisko i wysokociśnieniowych, wypełniają przestrzenie pomiędzy elementami gwintowanymi. Po całkowitym utwardzeniu, produkty te uszczelniają większość instalacji rurowych, aż do granicy pęknięcia rury.

Korzyści ze stosowania produktów LOCTITE do zabezpieczania połączeń gwintowych:

- Mogą być stosowane do instalacji rurowych o określonych wymiarach dla danego produktu
- Zastępują wszystkie rodzaje taśm i konopi oraz past uszczelniających
- Uszczelnienie jest odporne na drgania i obciążenia dynamiczne
- Nie pęłzają, nie kurczą się, ani nie blokują instalacji rurowych
- Chronią współpracujące złącza przed korozją
- Posiadają wiele atestów, np. nić do uszczelniania gwintów LOCTITE 55: dopuszczenie do stosowania w instalacjach z wodą pitną (KTW) i w instalacjach gazowych (DVGW)

Wybierz odpowiedni produkt uszczelniający LOCTITE dla swojej aplikacji

Przy wyborze produktu do uszczelniania gwintów najważniejszym kryterium doboru są uszczelniane substraty. Gwinty wykonane z tworzyw sztucznych wymagają zwykle innego środka uszczelniającego niż gwinty metalowe.

Anaerobowe



Produkty anaerobowe są stosowane do złączy metalowych

Silikonowe



Produkty silikonowe są stosowane do złączy z tworzyw sztucznych

Wyszukaj produkt

Uszczelnianie połączeń gwintowych	LOCTITE 577	LOCTITE 542	LOCTITE 586	LOCTITE 5776	LOCTITE 5400	LOCTITE 5331
Dane techniczne						
Gwint	metalowy	metalowy	metalowy	metalowy	metalowy	z tworzywa sztucznego
Moment zerwania	11 Nm	15 Nm	15 Nm	9 Nm	11 Nm	1,5 Nm
Kolor	żółty	brązowy	czerwony	żółty	żółty	biały
Maks. średnica gwintu						
M26/R¾"		●				
M56/R2"			●			
M80/R3"	●			●	●	●
Zakres temperatur pracy						
-55 do +150 °C	●	●	●	●	●	●

LOCTITE 577

Średnio demontowalny produkt do uszczelniania gwintów



Najważniejsze informacje:

- Gwint: metalowy
- Kolor: żółty
- Maks. średnica gwintu: M80/R3"
- Moment zerwania: 11 Nm
- Zakres temperatur pracy: -55 do +150 °C

Opis:

- Średnio demontowalny
- Ogólnego zastosowania
- Do aplikacji sufitowych
- Do stosowania w niskich temperaturach
- Wolno się utwardza

Dostępne opakowania:

Tuba harmonijkowa 234560
50 ml

Butelka 250 ml 88564

IDH:

234560

88564

LOCTITE 542

Średnio demontowalny produkt do uszczelniania gwintów



Najważniejsze informacje:

- Gwint: metalowy
- Kolor: brązowy
- Maks. średnica gwintu: M26/R¾"
- Moment zerwania: 15 Nm
- Zakres temperatur pracy: -55 do +150 °C

Opis:

- Średnio demontowalny
- Doskonale nadaje się do gwintów drobnozwojnych stosowanych w instalacjach hydraulicznych, pneumatycznych i innych
- Szybkie utwardzanie

Dostępne opakowania:

Butelka 10 ml 135483

Butelka 50 ml 234422

Butelka 250 ml 234405

IDH:

135483

234422

234405

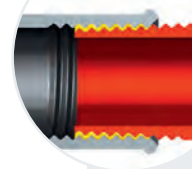

LOCTITE 586

Trudno demontowalny produkt do uszczelniania gwintów



Najważniejsze informacje:

- Gwint: metalowy
- Kolor: czerwony
- Maks. średnica gwintu: M56/R2"
- Moment zerwania: 15 Nm
- Zakres temperatur pracy: -55 do +150 °C

Opis:

- Wysoka wytrzymałość
- Wolno się utwardza
- Szczególnie dobrze nadaje się do instalacji miedzianych i mosiężnych
- Nadaje się do gwintów średnio- i grubozwojnych

Dostępne opakowania:

Butelka 50 ml
Butelka 250 ml

IDH:

135503
88566

LOCTITE 5776

Średnio demontowalny produkt do uszczelniania gwintów



Najważniejsze informacje:

- Gwint: metalowy
- Kolor: żółty
- Maks. średnica gwintu: M80/R3"
- Moment zerwania: 9 Nm
- Zakres temperatur pracy: -55 do +150 °C

Opis:

- Średnio demontowalny
- Ogólnego zastosowania
- Do szybkich aplikacji w niskich temperaturach

Dostępne opakowania:

Tuba harmonijkowa 50 ml
Butelka 250 ml

IDH:

1448091
1545064

LOCTITE 5400

Średnio demontowalny produkt do uszczelniania gwintów



Najważniejsze informacje:

- Gwint: metalowy
- Kolor: żółty
- Maks. średnica gwintu: M80/R3"
- Moment zerwania: 11 Nm
- Zakres temperatur pracy: -55 do +150 °C

Opis:

- Średnio demontowalny
- Biała Karta Charakterystyki
- Bez ostrzeżeń dotyczących zawartości substancji niebezpiecznych

Dostępne opakowania:

Tuba harmonijkowa 50 ml
Butelka 250 ml

IDH:

1545634
1546964

LOCTITE SI 5331

Łatwo demontowalny produkt do uszczelniania gwintów



Najważniejsze informacje:

- Gwint: tworzywa sztuczne
- Kolor: biały
- Maks. średnica gwintu: M80/R3"
- Moment zerwania: 1,5 Nm
- Zakres temperatur pracy: -55 do +150 °C

Opis:

- Łatwo demontowalny
- Doskonale nadają się do uszczelniania gwintów wykonanych z tworzyw sztucznych lub tworzyw sztucznych i metalu w instalacjach z gorącą lub zimną wodą

Dostępne opakowania:

Kartusza 100 ml
Tuba 300 ml

IDH:

142492
1037164

Dowiedz się więcej o naszych klejach anaerobowych i zarejestruj się na stronie:

www.terason-training.com

4

LOCTITE 55

Nić do uszczelniania gwintów

**Najważniejsze informacje:**

- Gwint: tworzywa sztuczne
- Kolor: biały
- Maks. średnica gwintu: testowany do R4"
- Moment zerwania: nie dotyczy
- Zakres temperatur pracy: -55 do +130 °C

Opis:

- Impregnowany nieutwardzający się sznur uszczelniający do stosowania w instalacjach doprowadzających wodę i powietrze w warsztacie (nie w pojazdach)
- Błyskawiczne uszczelnienie pod pełnym ciśnieniem
- Umożliwia repozycjonowanie bez ryzyka rozszczelnienia

Dostępne opakowania:

Sznur 50 m
Sznur 150 m

IDH:

492004
252831

Praktyczne Wskazówki

Odpowiednie przygotowanie powierzchni jest najważniejszym czynnikiem zapewniającym najlepsze możliwe działanie uszczelniacza.

- Odtłuść i oczyść powierzchnie przed klejeniem: stosując LOCTITE SF 7063 (patrz Czyszczenie strona 104)
- Jeżeli uszczelniacz anaerobowy jest nakładany w temperaturze około 15 C, zastosuj najpierw aktywator LOCTITE SF 7240 lub LOCTITE SF 7649



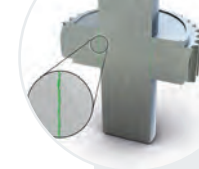

Mocowanie części współosiowych

Zabezpieczanie części przed wysokimi obciążeniami i korozją

Produkty LOCTITE do mocowania ułatwiają montaż łożysk, tulei i części współosiowych w obudowach lub na wałach.

Pozwalają uzyskać maksymalną zdolność przenoszenia obciążeń i równomierne rozłożenie naprężeń oraz eliminują korozję cierną.

Korzyści ze stosowania produktów LOCTITE do mocowania

- Wysoko wytrzymałe produkty zdolne do przenoszenia wysokich obciążeń
- Wypełniają wszystkie przestrzenie, zapobiegając przez to korozji i korozji cierniej
- 100% powierzchnia styku - obciążenia i naprężenia są równomiernie rozprowadzone na całe złącze
- Pasowania skurczowe i wtłaczane klejone przy pomocy produktów do mocowania Loctite są w stanie przenosić większe obciążenia:

Następujące parametry odgrywają kluczową rolę podczas doboru odpowiedniego środka mocującego:

- Wielkość szczeliny pomiędzy elementami
- Odporność na wysoką temperaturę
- Wytrzymałość spoiny klejowej
- Prędkość utwardzania

LOCTITE 648



Szybkie ustalanie, odporność na wysokie temperatury

LOCTITE 660



Naprawa i odbudowa zużytych elementów

Wyszukaj produkt

Mocowanie części współosiowych	LOCTITE 603	LOCTITE 648	LOCTITE 6300	LOCTITE 660
Dane techniczne				
Kolor	zielony	zielony	zielony	srebrny
Czas ustalania na stali	8 min.	3 min.	10 min.	15 min.
Maks. wielkość szczeliny	0,1 mm	0,15 mm	0,15 mm	0,5 mm
Zakres temperatur pracy				
-55 do +150 °C	●			●
-55 do +180 °C		●	●	

LOCTITE 603

Trudno demontowalny produkt do mocowania części współosiowych



Najważniejsze informacje:

- Kolor: zielony
- Maks. wielkość szczeliny: 0,1 mm
- Czas ustalania na stali: 8 min.
- Zakres temperatur pracy: -55 do +150 °C

Opis:

- Wysoka wytrzymałość
- Doskonały do łożysk
- Doskonale nadaje się do mocowania blisko przylegających części współosiowych
- Wysoka odporność na olej

Dostępne opakowania:

- Butelka 10 ml
- Butelka 50 ml

IDH:

- 142441
- 142442

LOCTITE 648

Trudno demontowalny środek do mocowania odporny na wysokie temperatury



Najważniejsze informacje:

- Kolor: zielony
- Maks. wielkość szczeliny: 0,15 mm
- Czas ustalania na stali: 3 min.
- Zakres temperatur pracy: -55 do +180 °C

Opis:

- Wysoka wytrzymałość
- Odporność na wysokie temperatury
- Odporny na olej
- Doskonale nadaje się do mocowania części pasowanych luźno lub z wciskiem

Dostępne opakowania:

- Butelka 5 ml
- Butelka 10 ml
- Butelka 50 ml

IDH:

- 1804041
- 1804042
- 1804416

LOCTITE 6300

Trudno demontowalny środek do mocowania części współosiowych



Najważniejsze informacje:

- Kolor: zielony
- Maks. wielkość szczeliny: 0,15 mm
- Czas ustalania na stali: 10 min.
- Zakres temperatur pracy: -55 do +180 °C

Opis:

- Wysoka wytrzymałość
- Biała Karta Charakterystyki
- Bez ostrzeżeń dotyczących zawartości substancji niebezpiecznych
- Dobra odporność na wysokie temperatury

Dostępne opakowania:

- Butelka 50 ml
- Butelka 250 ml

IDH:

- 1546952
- 1547493

LOCTITE 660

Środek mocujący do wypełniania szczelin



Najważniejsze informacje:

- Kolor: srebrny
- Maks. wielkość szczeliny: 0,5 mm
- Czas ustalania na stali: 15 min.
- Zakres temperatur pracy: -55 do +150 °C

Opis:

- Trudno demontowalny
- Wypełnia szczeliny
- Do napraw wypracowanych gniazd, wpustów, wielowypustów, łożysk, stożków, bez konieczności obróbki maszynowej

Dostępne opakowania:

- Tuba harmonijkowa 50 ml

IDH:

- 267328

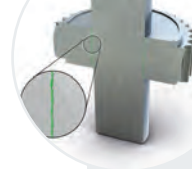

Praktyczne Wskazówki

Odpowiednie przygotowanie powierzchni jest najważniejszym czynnikiem zapewniającym najlepsze możliwe działanie uszczelniacza.

- Odtłuść i oczyść powierzchnie przed klejeniem: stosując LOCTITE SF 7063 (patrz Czyszczenie strona 104)
- Jeżeli uszczelniacz anaerobowy jest nakładany w temperaturze około 15 C, zastosuj najpierw aktywator LOCTITE SF 7240 lub LOCTITE SF 7649



Uszczelnianie

Zapewnia długotrwałe uszczelnienie

Uszczelki stosuje się, aby zapobiegać wyciekaniu cieczy lub gazów poprzez stworzenie nieprzepuszczalnej bariery.

Dobre uszczelnienie musi jak najdłużej zachować trwałą nieprzepuszczalność. Materiał uszczelniający musi być odporny na ciecze i/lub gazy i temperatury pracy oraz ciśnienia, jakim jest poddawany. Uszczelnienie niskociśnieniowe powstaje bezpośrednio po montażu. Produkt utwardza się całkowicie w ciągu 24 godzin, tworząc złącze, które nie kurczy się, nie pęka i nie ma efektu odkształcenia.

Korzyści ze stosowania produktów uszczelniających LOCTITE

- Produkty jednoskładnikowe zapewniają czystą i łatwą aplikację
- Zastępują konwencjonalne uszczelki - mniejszy koszt magazynowania
- Wypełniają wszystkie puste przestrzenie
- Brak konieczności dociągania
- Natychmiastowe niskociśnieniowe uszczelnienie
- Wysoka odporność na działanie rozpuszczalników
- Wysoka odporność na ciśnienie po pełnym utwardzeniu
- Maksymalna powierzchnia styku, eliminująca korozję złączy kołnierzowych

Wybierz odpowiedni produkt uszczelniający LOCTITE dla swojej aplikacji

Na wybór uszczelniacza ma wpływ wiele czynników. Henkel oferuje szeroką gamę materiałów uszczelniających:

Uszczelniacze anaerobowe do sztywnych złączy kołnierzowych



- Sztywne złącza metal-metal
- Brak szczeliny lub mała szczelina (do 0,25 mm)
- Produkt często nie jest widoczny

Uszczelniacze silikonowe do elastycznych złączy kołnierzowych



- Nadają się do wypełniania dużych szczelin (> 0,25 mm)
- Elastyczne złącza kołnierzowe, które mogą się przesuwać
- Złącza kołnierzowe mogą być wykonane z różnych materiałów
- Złącza T (3 różne części złączone w jednym punkcie)



Znajdź odpowiedni produkt uszczelniający

Typ złącza kołnierowego: sztywne

	LOCTITE 510	LOCTITE 518	LOCTITE 5188	LOCTITE 573	LOCTITE 574	LOCTITE 5800
Dane techniczne						
Kolor	różowy	czerwony	czerwony	zielony	pomarańczowy	czerwony
Maks. wielkość szczeliny						
0,1 mm				●		
0,25 mm	●		●		●	●
≤ 0,3 mm		●				
Zakres temperatur pracy						
-55 do +150 °C		●	●	●	●	
-55 do +180 °C						●
-55 do + 200 °C	●					

Typ złącza kołnierowego: elastyczne

	LOCTITE SI 5660	LOCTITE SI 5980	LOCTITE 5910	LOCTITE SI 5990	LOCTITE SI 5926	LOCTITE Zestaw O-Ring
Dane techniczne						
Kolor	szary	czarny	czarny	miedziany	niebieski	czarny gumowy sznur
Min. wielkość szczeliny						
> 0,3 mm	●	●	●	●	●	●
Zakres temperatur pracy						
-50 do +200 °C		●				
-55 do +200 °C	●		●		●	
-55 do +300 °C				●		

4

Naprawy mechaniczne | Uszczelnianie

LOCTITE 510

Odporność na wysokie temperatury



Najważniejsze informacje:

- Typ złącza kołnierzewego: sztywne
- Kolor: różowy
- Maks. wielkość szczeliny: 0,25 mm
- Zakres temperatur pracy: -55 do+ 200 °C

Opis:

- Odporność na wysokie temperatury
- Doskonała odporność na działanie substancji chemicznych
- Doskonale nadaje się do sztywnych złączy kołnierzowych

Dostępne opakowania:

Opakowanie	IDH:
Tuba harmonijkowa 50 ml	237296
Tubka 250 ml	142609
Kartusza 300 ml	135325

LOCTITE 518

Półelastyczny



Najważniejsze informacje:

- Typ złącza kołnierzewego: sztywne
- Kolor: czerwony
- Maks. wielkość szczeliny: 0,3 mm
- Zakres temperatur pracy: -55 to +150 °C

Opis:

- Półelastyczny
- Doskonała odporność na olej
- Żelowa konsystencja
- Doskonale nadaje się do uszczelniania sztywnych złączy kołnierzowych wykonanych z żelaza, stali i aluminium

Dostępne opakowania:

Opakowanie	IDH:
Strzykawka 25 ml	142286
Strzykawka 50 ml	142456
Kartusza 300 ml	1104312

LOCTITE 5188

Wysoco elastyczny



Najważniejsze informacje:

- Typ złącza kołnierzewego: sztywne
- Kolor: czerwony
- Maks. wielkość szczeliny: 0,25 mm
- Zakres temperatur pracy: -55 do +150 °C

Opis:

- Ogólnego zastosowania - wysoco elastyczny
- Doskonała odporność na olej
- Doskonała odporność chemiczna

Dostępne opakowania:

Opakowanie	IDH:
Tuba harmonijkowa 50 ml	1254415
Kartusza 300 ml	1104312

LOCTITE 573

Wolno się utwardza - wydłużony czas na montaż



Najważniejsze informacje:

- Typ złącza kołnierzewego: sztywne
- Kolor: zielony
- Maks. wielkość szczeliny: 0,1 mm
- Zakres temperatur pracy: -55 do +150 °C

Opis:

- Wolno się utwardza
- Doskonale nadaje się do sztywnych i poddanych obróbce złączy kołnierzowych

Dostępne opakowania:

Opakowanie	IDH:
Tuba harmonijkowa 50 ml	142613
Tubka 250 ml	142614



LOCTITE 574

Ogólnego zastosowania



Najważniejsze informacje:

- Typ złącza kołnierowego: sztywne
- Kolor: pomarańczowy
- Maks. wielkość szczeliny: maks. 0,25 mm
- Zakres temperatur pracy: -55 do +150 °C

Opis:

- Ogólnego zastosowania
- Doskonale nadaje się do sztywnych i poddanych obróbce złączy kołnierowych
- Wysoka odporność na olej

Dostępne opakowania:

Tuba harmonijkowa 50 ml
Tuba 250 ml

IDH:

234534
231561

LOCTITE 5800

Nie zawiera ostrzeżeń odnośnie zawartości substancji niebezpiecznych



Najważniejsze informacje:

- Typ złącza kołnierowego: sztywne
- Kolor: czerwony
- Maks. wielkość szczeliny: maks. 0,25 mm
- Moment zerwania: 20 Nm
- Zakres temperatur pracy: -55 do +180 °C

Opis:

- Biała Karta Charakterystyki
- Bez ostrzeżeń dotyczących zawartości substancji niebezpiecznych
- Doskonale nadaje się do sztywnych złączy kołnierowych
- Doskonała odporność na olej i odporność na wodę/glikol

Dostępne opakowania:

Tuba harmonijkowa 50 ml
Tuba 300 ml

IDH:

1546958
1547500

LOCTITE SI 5660

Odporność na wodę/glikol



Najważniejsze informacje:

- Typ złącza kołnierowego: elastyczny
- Kolor: szary
- Zakres temperatur pracy: -55 do +200 °C

Opis:

- Powierzchnie metalowe lub z tworzyw sztucznych
- Doskonała odporność na wodę/glikol
- Doskonała siła przyczepności
- Nie zawiera ostrzeżeń odnośnie zawartości substancji niebezpiecznych

Dostępne opakowania:

Tuba/blister 40 ml
Tuba 100 ml
Puszka 200 ml
Kartusza 300 ml

IDH:

1718240
1717638
1721267
1717493

LOCTITE SI 5980

Odporność na olej



Najważniejsze informacje:

- Typ złącza kołnierowego: elastyczny
- Kolor: czarny
- Zakres temperatur pracy: -50 do +200 °C

Opis:

- Powierzchnie metalowe lub z tworzyw sztucznych
- Doskonała odporność na olej
- Doskonała wytrzymałość kleju
- Nie zawiera ostrzeżeń odnośnie zawartości substancji niebezpiecznych

Dostępne opakowania:

Tuba/blister 40 ml
Tuba 100 ml
Puszka 200 ml
Kartusza 300 ml

IDH:

1718284
1717857
1299784
1716829

Dowiedz się więcej o naszych produktach uszczelniających!
Zarejestruj się na stronie www.teroson-training.com

4

Naprawy mechaniczne | Uszczelnianie



LOCTITE 5910

Odporność na olej



Najważniejsze informacje:

- Typ złącza kołnierzowego: elastyczne
- Kolor: czarny
- Zakres temperatur pracy: -55 do + 200 °C

Opis:

- Powierzchnie metalowe lub z tworzyw sztucznych
- Doskonała odporność na olej
- Doskonała wytrzymałość kleju

Dostępne opakowania:

Tuba 80 ml
Puszka 200 ml
Kartusza 300 ml

IDH:

1126633
728771
142491

LOCTITE SI 5990

Odporność na wysokie temperatury



Najważniejsze informacje:

- Typ złącza kołnierzowego: elastyczne
- Kolor: miedziany
- Zakres temperatur pracy: -55 do + 300 °C

Opis:

- Powierzchnie metalowe lub z tworzyw sztucznych
- Wysoka wytrzymałość termiczna
- Doskonała wytrzymałość kleju
- Nie zawiera ostrzeżeń odnośnie zawartości substancji niebezpiecznych

Dostępne opakowania:

Tuba/blister 40 ml
Tuba 100 ml
Puszka 200 ml
Kartusza 300 ml

IDH:

1716588
1704658
1721241
1696686

LOCTITE SI 5926

Niebieski silikon



Najważniejsze informacje:

- Typ złącza kołnierzowego: elastyczne
- Kolor: niebieski
- Zakres temperatur pracy: -55 do +200 °C

Opis:

- Elastyczny uszczelniacz silikonowy
- Doskonale się nadaje do elastycznych złączy kołnierzowych, powierzchni poddawanych obróbce mechanicznej lub odlewów, do części metalowych i wykonanych z tworzyw sztucznych

Dostępne opakowania:

Tuba 40 ml
Tuba 100 ml
Kartusza 300 ml

IDH:

1123349
1126638
233862

LOCTITE Zestaw O-Ring



Najważniejsze informacje:

- Sznury z gumy nitylowej o 5 różnych średnicach
- LOCTITE 406 klej błyskawiczny
- Zmniejszają koszty magazynowania

Opis:

- Do szybkiego przygotowania O-ringów
- Spoina klejowa jest tak wytrzymała jak sama guma

Dostępne opakowania:

1 zestaw

IDH:

797226



LOCTITE SI 5923

Trwale plastyczny uszczelniacz



Najważniejsze informacje:

- Typ złącza kołnierzowego: metalowe, z tworzyw sztucznych
- Kolor: czarny
- Zakres temperatur pracy: -55 do + 200 °C

Opis:

- Do uszczelniania połączeń kołnierzowych lub jako doszczelniacz tradycyjnych uszczelek ściskanych
- Doskonały do montażu podczas napraw
- Niska lepkość

Dostępne opakowania:

- Puszka 117 ml
- Puszka 450 ml

IDH:

- 233849
- 142270

Praktyczne Wskazówki

- Uszczelniane komponenty powinny być oczyszczone ze smarów, oleju, pozostałości starych uszczelek i osadów uszczelniaczy itp.
- Przed nałożeniem produktu należy oczyścić i odtłuścić powierzchnie przy pomocy LOCTITE SF 7063 (patrz: Czyszczenie, strona 104)
- Przed konserwacją i naprawami, usuń pozostałości starych uszczelek przy pomocy LOCTITE SF 7200 i oczyść powierzchnie przy pomocy LOCTITE SF 7063 (patrz Czyszczenie, strona 105)
- Jeżeli produkt jest nakładany w temperaturze poniżej 15 C, zastosuj najpierw LOCTITE SF 7240 lub LOCTITE SF 7649 (patrz: przygotowanie powierzchni strona 109)



4

Klejenie doraźne

Do części metalowych

Strukturalne kleje epoksydowe LOCTITE ułatwiają łączenie lub naprawy nawet części metalowych. W naszym asortymencie znajdziesz produkty przezroczyste lub z wypełniaczem metalowym, które można stosować do różnych substratów.

LOCTITE EA 3430 (znany jako LOCTITE 3430 A&B)

Klej ogólnego zastosowania



Najważniejsze informacje:

- Baza produktu: Dwuskładnikowy klej epoksydowy
- Kolor: całkowicie przezroczysty
- Czas otwarcia: 7 min.
- Czas ustalania: 15 min.
- Zakres temperatur pracy: -55 to +100 °C
- Odporny na wodę

Aplikacja:

- Klei szeroką gamę substratów
- Łatwa i szybka aplikacja w temperaturze pokojowej
- Ultra przezroczysta spoina klejowa umożliwia klejenie szkła i paneli dekoracyjnych

Dostępne opakowania:

Blistery, strzykawka 24 ml
Strzykawka 50 ml

IDH:

142517
843054

LOCTITE EA 3450 (znany jako LOCTITE 3450 A&B)

Szybkie naprawy metalu



Najważniejsze informacje:

- Baza produktu: Dwuskładnikowy klej epoksydowy
- Kolor: szary
- Czas otwarcia: 4 – 6 min.
- Czas ustalania: 15 min.
- Zakres temperatur pracy: -55 to +100 °C

Aplikacja:

- Klejenie lub naprawa części metalowych
- Łatwa i szybka aplikacja w temperaturze pokojowej
- Doskonale się nadaje do naprawy i klejenia części metalowych
- Tworzy wysoce wytrzymałą spoinę klejową

Dostępne opakowania:

Blistery, strzykawka 25 ml

IDH:

241867



LOCTITE EA 3463 (znany jako LOCTITE 3463 Magic Metal Steel Stick)

Plastyczna masa w sztyfcie do ugniatania z wypełniaczem stalowym

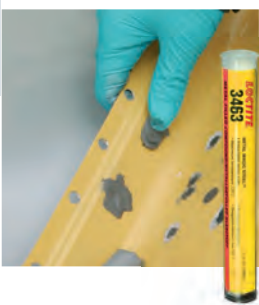

Najważniejsze informacje:

- Baza produktu: Dwuskładnikowy klej epoksydowy
- Kolor: szary
- Czas otwarcia: 3 min.
- Czas ustalania: 10 min.
- Zakres temperatur pracy: -30 to +120 °C

Aplikacja:

- Epoksydowy klej w postaci plastycznej masy z wypełniaczem stalowym do szybkich napraw
- Zapobiega wyciekom w instalacjach rurowych i zbiornikach, wypełnia zbyt duże otwory po śrubach, wygładza spawy i odbudowuje defekty strukturalne w odlewach lub otwory w zbiornikach.
- Po utwardzeniu cechuje się wysoką wytrzymałością na ściskanie i dobrą adhezją do większości powierzchni

Dostępne opakowania:

Bliстер 50 g
114 g sztyft

IDH:

396913
265628

LOCTITE EA Double Bubble (znany jako LOCTITE Double Bubble)

Klej ogólnego zastosowania



Najważniejsze informacje:

- Baza produktu: Dwuskładnikowy klej epoksydowy
- Kolor: przezroczysty
- Czas otwarcia: 3 min.
- Czas ustalania: 5 min.
- Zakres temperatur pracy: -55 to +100 °C

Aplikacja:

- Skuteczne rozwiązanie naprawcze do szerokiej gamy materiałów (np. drewno, metale, tworzywa sztuczne lub ceramika)
- Dostępny w poręcznych saszetkach ze szpatułką do mieszania
- Do szybkiego montażu małych komponentów

Dostępne opakowania:

Pudełko 50 x 3 g

IDH:

1303596



4

Smarowanie

Chroni przed zużyciem i korozją

Smar ma za zadanie:

- zmniejszać zużycie i korozję
- chronić przed wilgocią
- pokrywać część nieprzerwaną powłoką

Olej – smaruje części i chroni je przed wilgocią, np. części elektryczne, poluzowuje skorodowane części lub zatarte śruby i nakrętki.

Smar – smaruje wolno poruszające się części, jak zawiasy drzwiowe, szyny ślizgowe czy zaciski hamulcowe.

Smary Anti Seize – chronią części metalowe przed zacieraaniem, zapiekaniem i korozją nawet w wysokich temperaturach, np. zapobiegają korozji galwanicznej między aluminiowymi obręczami kół a stalowymi piastami.

Produkt do usuwania rdzy – dobrze się rozpyla i pozostawia nieprzerwaną warstwę ochronną.

Wyszukaj produkt

Smarowanie	TEROSON VR 610 MO	LOCTITE LB 8201
Olej	●	●
Smar		
Smary Anti-Seize		
Usuwanie rdzy / luzowanie skorodowanych złączy	●	●
Temperatura pracy	-20 to +120 °C	-20 to +120 °C

TEROSON VR 610 MO (znany jako TEROSON MO Universal)

Syntetyczny olej smarujący ogólnego zastosowania



Najważniejsze informacje:

- Baza produktu: olej syntetyczny
- Wygląd brązowawy
- Zgodny ze specyfikacją OEM

Opis:

- Do ochrony metalu i luzowania zatartych i skorodowanych części
- Chroni układ zapłonowy przed wilgocią
- Ułatwia uruchomienie silnika
- Zmniejsza tarcie między elementami metalowymi
- Czyści i konserwuje części metalowe
- Może być stosowany do aplikacji sufitowych

Dostępne opakowania:

Spray 400 ml

IDH:

232429

LOCTITE LB 8201 (znany jako LOCTITE 8201)

Wielofunkcyjny olej penetrujący w sprayu



Najważniejsze informacje:

- Olej bazowy i dodatki: olej mineralny
- Wygląd jasnożółty
- Zakres temperatur pracy: -20 to +120 °C
- Nie zawiera silikonu

Opis:

- Wielofunkcyjny olej penetrujący w sprayu
- Luźuje zabezpieczone lub skorodowane części
- Smaruje części metalowe
- Czyści części
- Wypiera wilgoć
- Zapobiega korozji

Dostępne opakowania:

Spray 400 ml

IDH:

142730



LOCTITE LB 8021	LOCTITE LB 8101	TEROSON VR 500	LOCTITE LB 8151	LOCTITE LB 8040	LOCTITE LB 8018
●					
	●	●			
			●		
				●	●
-30 to +150 °C szczytowa 250 °C	-30 to +170 °C	-45 to +180 °C	-30 to +900 °C	-	-

LOCTITE LB 8021 (znany jako LOCTITE 8021)

Olej silikonowy



Najważniejsze informacje:

- Olej bazowy i dodatki: olej silikonowy
- Wygląd bezbarwny
- Zakres temperatur pracy: -30 to +150 °C
- Temperatura szczytowa sięgająca +250 °C

Opis:

- Olej silikonowy ogólnego zastosowania
- Smaruje powierzchnie metalowe i niemetalowe, jak przewodnice, przenośniki taśmowe, noże tnące i komponenty z tworzyw sztucznych
- Może być stosowany jako środek antyadhezyjny do form
- Atest P1 NSF Reg. Nr: 141642

Dostępne opakowania:
Spray 400 ml

IDH:
232368

LOCTITE LB 8101 (znany jako LOCTITE 8101)

Smar do łańcuchów



Najważniejsze informacje:

- Olej bazowy i dodatki: olej mineralny, EP
- Wygląd bursztynowy
- Zakres temperatur pracy: -30 do +170 °C

Opis:

- Smar specjalnego przeznaczenia do systemów mechanicznych narażonych na oddziaływanie czynników środowiska
- Chroni przed wnikaniem wody
- Doskonała odporność na zużycie i duże naciski
- Stosowany do smarowania łańcuchów, otwartych przekładni, śrub i wyciągarek ślimakowych
- Odporny na działanie sił odśrodkowych w mechanizmach działających z dużą prędkością

Dostępne opakowania:
Spray 400 ml

IDH:
303134

LOCTITE LB 8018 (znany jako LOCTITE 8018)

Odrdzewiacz, penetrant



Najważniejsze informacje:

- Wygląd bezbarwny
- Olej bazowy i dodatki: olej mineralny
- Luzowanie części

Opis:

- Penetrujący olej stosowany do luzowania zardzewiałych lub zatartych nakrętek, śrub i połączeń oraz komponentów metalowych
- Pozostawia na powierzchni cienką warstwę o działaniu smarującym, która zapobiega korozji
- Zalecany do czyszczenia przed smarowaniem

Dostępne opakowania:

Spray 400ml

IDH:

232396

TEROSON VR 500 (znany jako PLASTILUBE)

Ogólnego zastosowania



Najważniejsze informacje:

- Wygląd brązowawy
- Baza smar syntetyczny
- Zakres temperatur pracy: -45 to +180 °C
- Odporny na uderzenia
- Nerozpuszczalny w wodzie
- Nie rozpuszcza się
- Zgodny ze specyfikacją OEM

Opis:

- Smar montażowy stosowany np. do zapobiegania puszczaniu hamulców
- Nadaje się do wymagających aplikacji, np. w walcowniach, do zaworów w instalacjach wysokotemperaturowych i do systemów przenośnikowych
- Doskonale nadaje się do centralnych systemów smarujących.
- Nie zawiera mydeł metalicznych

Dostępne opakowania:

Opakowanie 5,5 ml

Tuba 35 ml

Tuba 75 ml

Spray 300ml

Puszka 4,5 l

IDH:

883259

847773

892928

867933

841026

LOCTITE LB 8040 (znany jako LOCTITE 8040)

Freeze & Release (Zamróż i Rozłącz)



Najważniejsze informacje:

- Olej bazowy i dodatki: olej mineralny
- Wygląd bursztynowy
- Efekt szokowego zamrożenia natychmiast schładza części do -43 °C

Opis:

- Umożliwia uwalnianie zardzewiałych, skorodowanych i zatartych części przez zamrożenie wykorzystując efekt szoku termicznego
- Dzięki swoim właściwościom kapilarnym smarne składniki produktu głęboko wnikają w skorodowane połączenie
- Poluzowane części są nasmarowane i zabezpieczone przed korozją

Dostępne opakowania:

Spray 400 ml

IDH:

760225

LOCTITE LB 8151 (znany jako LOCTITE 8151)

Anti-Seize na bazie aluminium



Najważniejsze informacje:

- Środki smarne o stałej konsystencji: aluminium, grafit, dodatki smarne (EP) odporne na duże naciski
- Kolor: szary
- Środek smarny na bazie rozpuszczalników
- Odporność na wysokie temperatury: -30 to +900 °C

Opis:

- Smar Anti-Seize do zadań specjalnych
- Wzmocniony grafitem i płatkami metalu
- Nie paruje ani nie twardnieje w bardzo niskich ani wysokich temperaturach, np. w układzie wydechowym silników spalinyowych oraz instalacjach palników zasilanych olejem lub gazem

Dostępne opakowania:

Spray 400ml

IDH:

303136



Drobne inteligentne naprawy

5

Drobne inteligentne naprawy

Sprawdzone rozwiązania do popularnych prac naprawczych

Wiele drobnych napraw może być zrealizowanych dzięki rozwiązaniom firmy Henkel. Na następnych stronach prezentujemy zbiór produktów niezbędnych do drobnych, inteligentnych napraw.

Klejenie błyskawiczne

Kleje błyskawiczne LOCTITE umożliwiają szybkie i proste mocowanie niewielkich elementów. Są to produkty o niskiej lepkości, które wnikają w najmniejsze otwory oraz produkty o konsystencji żelu do napraw materiałów porowatych. Możliwe są także aplikacje w wysokich temperaturach, sięgających 120 °C.

Wyszukaj produkt	LOCTITE 454	LOCTITE 3090	LOCTITE 401	LOCTITE 406	LOCTITE 480	LOCTITE 4850
Lepkość	żel	żel, 2K	płyn	płyn	płyn	płyn
Najważniejsze korzyści	uniwersalny	wypełnianie szczelin odporny na uderzenia	uniwersalny do 120 °C	tworzywa sztuczne i guma	czarny odporny na uderzenia	elastyczny odporny na uderzenia

LOCTITE 454 Uniwersalny żel



Najważniejsze informacje:

- Uniwersalny klej błyskawiczny o konsystencji żelu
- Maks. szczelina: < 0,15 mm
- Czas ustalania: 5 – 10 sek.
- Zakres temperatur pracy: -40 to +120 °C
- Kolor: bezbarwny przezroczysty

Aplikacja:

- Doskonały do wszystkich szybkich napraw
- Doskonały do aplikacji sufitowych oraz na powierzchniach pionowych
- Nie skapuje ani nie ścieka
- Nie ma właściwości kapilarnych, doskonale nadaje się do materiałów porowatych
- Klei podobne lub różne rodzaje substratów, jak drewno, metale, ceramikę, większość tworzyw sztucznych

Dostępne opakowania

- Blister 3 g
- Blister 5 g
- Tuba 20 g

IDH:

- 195906
- 195905
- 195678



LOCTITE 3090

Klej błyskawiczny o właściwościach wypełniania szczelin



Najważniejsze informacje:

- Wypełnia szczeliny do 5 mm
- Czas ustalania: 90 – 150 sek.
- Zakres temperatur pracy: -40 do +80 °C
- Kolor: bezbarwny przezroczysty

Aplikacja:

- Nieskapująca formuła umożliwiająca aplikacje na powierzchniach sufitowych i pionowych
- Precyzyjna i czysta aplikacja za pomocą strzykawki
- Doskonale nadaje się do wszystkich szybkich napraw uszkodzonych elementów z tworzyw sztucznych i wszystkich napraw doraźnych

- Doskonale klei wszystkie popularne substraty (metale, większość tworzyw sztucznych, gumę, drewno, skórę, papier itp.).

Dostępne opakowania:
Kartusza 10 g

IDH:
1379599

LOCTITE 401

Uniwersalny klej błyskawiczny



Najważniejsze informacje:

- Ogólnego zastosowania
- Maks. szczelina: < 0,15 mm
- Czas ustalania: 3 – 10 sek.
- Zakres temperatur pracy: -40 do +120 °C
- Kolor: bezbarwny przezroczysty

Aplikacja:

- Bardzo wysoka wytrzymałość pomiędzy blisko przylegającymi częściami
- Doskonale nadaje się do wszystkich szybkich napraw uszkodzonych elementów z tworzyw sztucznych i wszystkich napraw doraźnych
- Klei szeroką gamę podobnych i różnych substratów (metale, guma, drewno, tektura, ceramika oraz większość tworzyw sztucznych)

Dostępne opakowania:
Blister 3 g
Blister 5 g
Butelka 20 g

IDH:
195904
195905
142575

LOCTITE 406

Klej błyskawiczny do tworzyw sztucznych i gumy



Najważniejsze informacje:

- Niska lepkość
- Maks. szczelina: < 0,15 mm
- Czas ustalania: 2 – 10 sek.
- Zakres temperatur pracy: -40 do +80 °C
- Kolor: bezbarwny przezroczysty

Aplikacja:

- Szybkie klejenie tworzyw sztucznych i elastomerów, włącznie z EPDM
- LOCTITE SF 770 poprawia adhezję do trudnosklejalnych substratów

Dostępne opakowania:
Butelka 20 g
Butelka 50 g
Zestaw do poliolefin LOCTITE 406 (20 g) + LOCTITE 770 (10 g)

IDH:
142580
195531
142457

LOCTITE 480

Czarny klej błyskawiczny



Najważniejsze informacje:

- Kolor: czarny
- Maks. szczelina: < 0,15 mm
- Czas ustalania: 20 – 50 sek.
- Zakres temperatur pracy: -40 do +100 °C
- Odporny na uderzenia

Aplikacja:

- Nadaje się do aplikacji, gdzie wymagana jest odporność na obciążenia udarowe, uderzenia i siły oddzierające
- Doskonale nadaje się do klejenia metalu z metalem, metalu z gumą oraz do klejenia magnesów
- Wysoka odporność na wilgoć

Dostępne opakowania:
Butelka 20 g

IDH:
142411

LOCTITE 4850

Elastyczny klej błyskawiczny



Najważniejsze informacje:

- Giętki
- Maks. szczelina: < 0,15 mm
- Czas ustalania: 3 – 10 sek.
- Zakres temperatur pracy: -40 to +80 °C
- Kolor: bezbarwny przezroczysty

Aplikacja:

- Umożliwia uzyskanie elastycznych spoin
- Klei szeroką gamę podobnych i różnych substratów (metale, guma, drewno, tektura, ceramika oraz większość tworzyw sztucznych)

Dostępne opakowania:

Blister 5 g
Butelka 20 g

IDH:

373352
373353

LOCTITE 4090 – SZYBKOŚĆ I WYTRZYMAŁOŚĆ

Dzięki zastosowaniu innowacyjnej technologii LOCTITE 4090 łączy wytrzymałość kleju strukturalnego z szybkością utwardzania kleju błyskawicznego. Oferuje doskonałe działanie, jak i wszechstronność zastosowań.

Główne zalety Loctite 4090:

- Wysoka odporność na uderzenia i drgania
- Odporność na temperatury do 150 °C
- Wypełnia szczeliny do 5 mm
- Nadaje się do szerokiej gamy substratów, włącznie z metalami, większością tworzyw sztucznych i gum
- Krótki czas ustalania nawet w niskich temperaturach (5 °C)
- Mały wykwit
- Dobra odporność na promieniowanie UV



Dostępne opakowania:

2 x 25 ml podwójna kartusza z 5 mikserami statycznymi

Opakowanie z 10 mikserami statycznymi

IDH:

1778011

1826921

Możesz także potrzebować

LOCTITE SF 770

Poprawia adhezję klejów błyskawicznych do poliolefin i innych tworzyw sztucznych o niskiej energii powierzchniowej

Szczegółowe informacje na stronie 108





Klejenie materiałów porowatych

Jeżeli potrzebujesz klejów kontaktowych do klejenia luźnych folii PVC, podsufitki, pokrycia drzwi lub części gumowych, mamy dla Ciebie właściwe rozwiązanie. Spoina jest elastyczna, odporna na wysoką temperaturę, a klej nadaje się do wszystkich substratów potrzebnych do tego typu aplikacji.

TEROSON SB 2444 (znany jako TEROKAL 2444)

Klej kontaktowy



Najważniejsze informacje:

- Baza produktu: polichloropren
- Kolor: jasny beż
- Wysoka wytrzymałość początkowa; klej kontaktowy
- Elastyczny klej kontaktowy
- Odporność na wysokie temperatury

Aplikacja:

- Stosowany do klejenia gumy, elastycznych pianek, skóry, materiałów wygłuszających do gumy, metalu, drewna, poliestru, tektury i sztywnego PVC
- Wysoka wytrzymałość początkowa, należy odczekać 5-10 minut na odparowanie rozpuszczalnika
- Doskonale nadaje się do aplikacji pędzelkiem i szpatułką

Dostępne opakowania:

- Tuba 58 g
- Tuba 175 g
- Puszka 340 g
- Puszka 670 g

IDH:

- 447064
- 444650
- 444651
- 238403



Szybkie klejenie kontaktowe

Niezależnie od tego, czy stosujesz dwustronną taśmę klejącą lub klej w aerozolu, są to rozwiązania do szybkiego mocowanie listew ochronnych i ozdobnych, emblematów oraz mocowania materiałów tekstylnych, gumowych, materiałów izolacyjnych, skóry, tektury, metalu, drewna lub poliestru.

TEROSON VR 1000 (znany jako Dwustronna Taśma Klejąca)

Dwustronna Taśma Klejąca



Najważniejsze informacje:

- Baza produktu: pianka polietylenowa z klejem akrylowym
- Bardzo odporna na czynniki atmosferyczne i promieniowanie UV

Aplikacja:

- Taśma pokryta obustronnie klejem akrylowym
- Stosowana do klejenia i mocowania ochronnych i dekoracyjnych listew lub emblematów oraz mocowania paneli piankowych z PVC lub PU

Dostępne opakowania:

Dostępne opakowania:	IDH:
Pudełko 10m/12 mm	93357
Pudełko 10m/19 mm	93358
Pudełko 10m/25 mm	150039

TEROSON VR 5000 (znany jako klej w aerozolu TEROSON)

Klej kontaktowy w aerozolu



Najważniejsze informacje:

- Baza produktu: guma styrenowo-butadienowa (SBR)
- Kolor: jasny beż
- Wiecznie żywy
- Wysoka wytrzymałość początkowa
- Odporny na wodę

Aplikacja:

- Do klejenia porwanych materiałów, jak tkaniny, poliestr, pianki poliesterowe, folie PE/laminaty, skóra, tektura i materiały tapicerskie
- Regulowana dysza natryskowa
- Części (folie/laminaty) można łatwo zdemontować

Dostępne opakowania:

Dostępne opakowania:	IDH:
Spray 400 ml	860240

TEROSON VR 5080 (znany jako Taśma Mocująco-Naprawcza)

Taśma klejąca do napraw doraźnych



Najważniejsze informacje:

- Baza produktu: guma syntetyczna
- Kolor: szary
- 100% odporny na wodę
- Odporność na temperatury do 70 °C
- Szerokość taśmy = 50 mm

Aplikacja:

- Wielozadaniowa taśma klejąca do napraw doraźnych
- Przylega do wszystkich suchych, wolnych od kurzu i oleju powierzchni
- 100% odporność na wodę
- Nadaje się do aplikacji wewnątrz i na zewnątrz
- Do napraw doraźnych wycieków w instalacjach rurowych o ciśnieniu do 4 bar

Dostępne opakowania:

Dostępne opakowania:	IDH:
Rolka 25 m	801959
Rolka 50 m	801378



Obróbka metalu

Korozję można łatwo przekształcić w przypominającą lakier warstwę ochronną lub zapobiegać jej powstawaniu za pomocą aerozolu cynkowego. Nasze produkty do przygotowania metali okazują się pomocne w utrzymaniu starszych pojazdów w ruchu oraz odnawianiu samochodów zabytkowych.

TEROSON VR 2000 (znany jako TEROSON do konwersji rdzy) Konwerter korozji



Najważniejsze informacje:

- Baza produktu: syntetyczna emulsja żywicy
- Zawiera Lotne Związki Organiczne: 24 g/l
- Kolor (zaraz po nałożeniu): jasnoszary
- Kolor (produkt utwardzony): czarny
- Można lakierować

Aplikacja:

- Doskonale nadaje się do konwersji rdzy na powierzchniach stalowych (nie należy stosować do gołego metalu)
- Zamienia istniejącą rdzę w stałe związki obojętne
- Tworzy przypominającą twardy lakier warstwę ochronną, zapobiegającą dalszej korozji
- Można nakładać za pomocą pędzla lub wałka, które można łatwo oczyścić wodą

Dostępne opakowania:

Butelka 125 ml

IDH:

770055

TEROSON VR 4600 (znany jako TEROSON Cynk Spray) Aerozol cynkowy



Najważniejsze informacje:

- Baza produktu: cynk z substancją epoksydową
- Kolor: srebrno szary
- Szybko się utwardza
- Cechuje się przewodnością elektryczną (na mokro i na sucho)
- Nie można go lakierować
- Odporność na wysokie temperatury
- Środek o właściwościach „samo-naprawiających”, likwidujący niewielkie uszkodzenia powierzchni
- Wysoka odporność na korozję cierną

Aplikacja:

- Optymalna ochrona powierzchni z żelaza i stali przed korozją
- Ochrona elementów nielakierowanych przed korozją (np. układu wydechowego)
- Ochrona przed korozją między kołnierzami po zgrzewaniu punktowym
- Sucha warstwa dobrze przylega do oczyszczonych części metalowych

Dostępne opakowania:

Spray 400ml

IDH:

333170





Czyszczenie i przygotowanie
powierzchni

6

Czyszczenie i przygotowanie powierzchni

Właściwe przygotowanie powierzchni

Wybierając zmywacz lub odtłuszczacz należy uwzględnić czas odparowania, pozostałości, zapach oraz kompatybilność z substratem.

Szczególnie ważne jest czy zmywacz pozostawia osady, ponieważ mogą one zaburzyć następne etapy obróbki, jak np. lakierowanie lub klejenie. Kompatybilność z czyszczonym substratem dotyczy głównie tworzyw sztucznych w kontakcie ze zmywaczami rozpuszczalnikowymi.

Gama produktów czyszczących HENKEL specjalnie dla branży napraw pojazdów:

- Czyszczenie komponentów przed klejeniem lub uszczelnianiem
- Mycie i odtłuszczanie części oraz warsztatów
- Zmywanie trudno usuwalnych zanieczyszczeń z rąk

TEROSON VR 20 (znany jako TEROSON FL+)

Produkt do przygotowania powierzchni



Najważniejsze informacje:

- Baza produktu: benzyna lekka
- Na bazie rozpuszczalnika
- Bardzo krótki czas odparowania

Aplikacja:

- Uniwersalny zmywacz do przygotowania powierzchni przed klejeniem
- Usuwa wszelkie zanieczyszczenia z szyb, elementów szklanych, z tworzyw sztucznych i metali
- Usuwa pozostałości silikonu
- Najlepiej aplikować czyściwem bezpyłowym

Dostępne opakowania:

Puszka 1 l
Puszka 10 l

IDH:

1696704
1471127

LOCTITE SF 7063 (znany jako LOCTITE 7063)

Produkt do przygotowania powierzchni



Najważniejsze informacje:

- Na bazie rozpuszczalnika
- Bardzo krótki czas odparowania

Aplikacja:

- Doskonale nadaje się do użycia przed klejeniem i uszczelnianiem
- Nie pozostawia osadu
- Usuwa większość smarów, olejów, płynów smarnych, opiłków i pyłów metalowych ze wszystkich powierzchni

Dostępne opakowania:

Spray 400ml
Puszka 10 l

IDH:

88344
149293

W celu uzyskania jak najlepszej adhezji produktów LOCTITE i TEROSON należy zawsze pamiętać o odpowiednim przygotowaniu powierzchni.



TEROSON VR 100 (znany jako TEROSON Środek do Czyszczenia Szyb)

Środek do czyszczenia szyb



Najważniejsze informacje:

- Na bazie wodnej
- Nie zawiera lotnych związków organicznych
- Nie zawiera ostrzeżeń odnośnie zawartości substancji niebezpiecznych
- Bardzo krótki czas odparowania

Aplikacja:

- Nadaje się do wszystkich powierzchni pojazdów, szczególnie do szkła i szkła akrylowego
- Stworzony z wykorzystaniem nanotechnologii
- Chroni powierzchnię przed przywieraniem zanieczyszczeń
- Dobre działanie nawet w niskich temperaturach

Dostępne opakowania:

- Butelka z atomizerem 1kg
- Kanister 5 kg
- Kanister 20 kg

IDH:

- 1510476
- 1510450
- 1509978

LOCTITE SF 7200 (znany jako LOCTITE 7200)

Środek do usuwania uszczeliek



Najważniejsze informacje:

- Na bazie rozpuszczalnika

Aplikacja:

- W 10 - 15 minut usuwa utwardzone produkty uszczelniające i tradycyjne uszczelki
- Czyści bez uszkodzania powierzchni
- Nadaje się do większości rodzajów powierzchni
- Nadaje się do aluminium oraz innych miękkich metali.

Dostępne opakowania:

- Spray 400ml

IDH:

- 235323

LOCTITE SF 7840 (znany jako LOCTITE 7840)

Uniwersalny zmywacz i odtłuszczacz



Najważniejsze informacje:

- Na bazie wodnej
- Nie zawiera lotnych związków organicznych, brak ostrzeżeń o zawartości substancji niebezpiecznych
- Nie zawiera rozpuszczalników, nietoksyczny, niepalny
- Biodegradowalny

Aplikacja:

- Usuwa smary, olej, płyny chłodzące i inne zabrudzenia powstające w warsztatach
- Zwykle stosuje się do silników, odlewów, zaworów, łożysk, zbiorników, maszyn, szyb, dywaników i posadzek betonowych
- Rozcieńczalny wodą

Dostępne opakowania:

- Butelka z atomizerem 750 ml
- Kanister 5 l
- Kanister 20 l

IDH:

- 1427770
- 1427776
- 1427775

LOCTITE SF 7039 (znany jako LOCTITE 7039)

Zmywacz do styków elektrycznych



Najważniejsze informacje:

- Na bazie rozpuszczalnika
- Krótki czas odparowania rozpuszczalnika
- Zakres temperatur pracy -30 °C do +50 °C

Aplikacja:

- Stosowany do czyszczenia styków elektrycznych, przekaźników, przełączników itp. poddawanych działaniu wilgoci lub innych zanieczyszczeń
- Nie wchodzi w reakcję z powłokami izolacyjnymi
- Pozostawia powłokę hydrofobową

Dostępne opakowania:

- Spray 400 ml

IDH:

- 303145

Czyszczenie i przygotowanie powierzchni | Produkty do czyszczenia części

6

LOCTITE SF 7080 (znany jako LOCTITE Hygiene Spray)

Wielofunkcyjny środek do czyszczenia i dezynfekcji klimatyzacji



Najważniejsze informacje:

- Baza produktu: biocydy
- Nietoksyczny środek dezynfekujący
- Świeży zapach mentolowo - eukaliptusowy

Aplikacja:

- Środek do czyszczenia i dezynfekcji systemów klimatyzacji
- Skutecznie zwalcza bakterie, grzyby i wirusy znajdujące się w powietrzu i zanieczyszczonych powierzchniach
- Nie uszkadza ani nie plami tkanin ani tapicerki
- Neutralizuje nieprzyjemne zapachy i pozostawia świeży mentolowo-eukaliptusowy zapach

Dostępne opakowania:

Spray 150 ml
Opakowanie typu display (12 szt. x 150 ml)

IDH:

731335
829328

LOCTITE SF 7085 (znany jako LOCTITE Superfoam)

Uniwersalna pianka czyszcząca



Najważniejsze informacje:

- Pianka na bazie rozpuszczalnika
- Nie zawiera CFC

Aplikacja:

- Uniwersalny zmywacz w piance do stosowania wewnątrz i na zewnątrz pojazdów
- Można także stosować do łatwego usuwania insektów i zanieczyszczeń ze szkła, powierzchni lakierowanych i chromowanych oraz elementów wykonanych z tworzyw sztucznych, jak np. zderzaki

Dostępne opakowania:

Spray 400 ml
Opakowanie typu display (24 szt. x 400 ml)

IDH:

195915
1326770

BONDERITE C-MC 400 (znany jako LOCTITE 7862)

Środek do usuwania graffiti



Najważniejsze informacje:

- Baza produktu: rozpuszczalnik
- Wartość pH: 3,7
- Temperatura pracy 10 °C do 40 °C
- Nie zawiera ostrzeżeń odnośnie zawartości substancji niebezpiecznych

Aplikacja:

- Bardzo skuteczny do usuwania wszystkich rodzajów graffiti
- Szczególnie dobrze usuwa farby w sprayu zawierające bitumen
- Może być stosowany do powierzchni pionowych

Dostępne opakowania:

Kanister 20 l

IDH:

1434654



LOCTITE SF 7850 (znany jako LOCTITE 7850)

Uniwersalny środek do czyszczenia rąk



Najważniejsze informacje:

- Biodegradowalny
- Nie zawiera olejów mineralnych
- Przyjazny dla skóry środek z pumeksem, zawierający aloes, lanolinę i jojobę, dzięki czemu odżywia i chroni skórę.
- Zawiera dodatek zmielonego pumeksu, aby zwiększyć skuteczność działania czyszczącego

Aplikacja:

- Na bazie naturalnych ekstraktów
- Nie zawiera olejów mineralnych
- Biodegradowalny
- Zawiera doskonałe składniki odżywiające skórę rąk
- Działa z wodą lub bez
- Usuwa zatarty brud, smary, osady i olej

Dostępne opakowania:

Butelka 400 ml
Butelka 3 l
Puszka 10 l

IDH:

1658169
1658114
1658212

LOCTITE SF 7855 (znany jako LOCTITE 7855)

Środek do czyszczenia rąk z lakieru i klejów



Najważniejsze informacje:

- Biodegradowalny
- Nietoksyczny
- Nie zawiera silikonu ani silnych rozpuszczalników
- Zawiera cztery składniki odżywiające skórę (aloes, witaminę E, lanolinę i olejek jojoba)
- Zawiera drobno zmielony pumeks

Aplikacja:

- Stworzony specjalnie do zmywania najtrudniejszych zanieczyszczeń, lakierów, żywic, podkładów, klejów, silikonów, farb, emalii oraz klejów
- Zawartość składników odżywczych umożliwia częste stosowanie bez podrażnienia skóry
- Może być stosowany z wodą lub bez

Dostępne opakowania:

Butelka 400 ml
Butelka 1,75 l

IDH:

1918668
1918673

BONDERITE C-MC Manuvo (znany jako P3 Manuvo)

Środek do czyszczenia rąk



Najważniejsze informacje:

- Nie zawiera rozpuszczalnika
- Nie zawiera substancji ściernych
- Spełnia wymagania Dyrektywy Kosmetycznej KE
- Aktywne składniki są w pełni biodegradowalne

Aplikacja:

- Usuwa substancje smarne, olej, grafit, opiłki metalu, gumę i cząsteczki węgla, pył szlifierski, zanieczyszczenia ogrodowe i brud z drogi
- Lekki cytrusowy zapach

Dostępne opakowania:

Butelka 500 ml
Opakowanie 10 kg
Dozownik 1,2 l

IDH:

33024
1565845
29202

TEROSON VR 320 (znany jako TEROQUICK)

Pasta do czyszczenia rąk



Najważniejsze informacje:

- Baza produktu: miękka mączka drzewna
- Nie zawiera piasku
- Nie zawiera rozpuszczalnika
- Biodegradowalny

Aplikacja:

- Szybko i dokładnie czyści silnie zabrudzone ręce
- Usuwa brud, olej i smary - nie zawiera agresywnych rozpuszczalników
- Delikatny dla skóry
- Nie zawiera piasku, przez co nie zatyka odpływów

Dostępne opakowania:

Opakowanie 300 g
Wiadro 2 kg
Wiadro 8,5 kg

IDH:

1137653
1137652
1137651

Podkłady i aktywatory

Maksymalizują efektywność klejów

Firma Henkel oferuje kompletną serię aktywatorów i podkładów do różnorodnych technologii klejenia.

Podkłady Loctite stosuje się, aby poprawić adhezję do substratów, np. trudnosklejalnych tworzyw sztucznych (poliolefin).

Aktywatory Loctite stosuje się, aby przyspieszyć reakcję utwardzania. Zaleca się ich stosowanie w temperaturach poniżej 15 °C oraz do aplikacji na metalach pasywowanych, jak np. stal nierdzewna.

Wyszukaj produkt

Klejenie błyskawiczne Cyjanoakrylany	Zabezpieczanie gwintów, mocowanie elementów współosiowych, uszczelnianie złącz rurowych i gwintów, uszczelnianie powierzchni Produkty anaerobowe, kleje akrylowe		Naprawa tworzyw sztucznych, wklejanie szyb Poliuretan	
Podkład do poliolefin / tworzyw sztucznych	Nie zawiera rozpuszczalnika	Na bazie rozpuszczalnika	Wklejanie szyb	Elementy z lakierowalnych tworzyw sztucznych
LOCTITE SF 770	LOCTITE SF 7240	LOCTITE SF 7649	TEROSON PU 8519 P	TEROSON 150

LOCTITE SF 770 (znany jako LOCTITE 770)

Podkład do poliolefin / tworzyw sztucznych



Najważniejsze informacje:

- Na bazie rozpuszczalnika (Heptan)
- Kolor: bezbarwny
- Metoda aplikacji: nakładany przed klejeniem

Aplikacja:

- Podkład wyłącznie do trudnosklejalnych tworzyw sztucznych
- Poprawia adhezję klejów błyskawicznych do poliolefin i innych tworzyw sztucznych o niskiej energii powierzchniowej

Dostępne opakowania:

Butelka 10 g
Zestaw do poliolefin: 10 g butelka plus LOCTITE 406 (20g)

IDH:

142624
142457



LOCTITE SF 7240 (znany jako LOCTITE 7240)

Aktywator do metali



Najważniejsze informacje:

- Nie zawiera rozpuszczalnika
- Kolor: niebiesko-zielony
- Metoda aplikacji: nakładany przed klejeniem

Aplikacja:

- Aktywator do klejów anaerobowych
- Przyspiesza proces utwardzania na powierzchniach pasywnych i obojętnych
- Zalecany przy klejeniu dużych szczelin
- Do utwardzania w niskich temperaturach (<15 °C)

Dostępne opakowania:

Dozownik z pompką 333369
90 ml

IDH:

LOCTITE SF 7649 (znany jako LOCTITE 7649)

Aktywator do metali



Najważniejsze informacje:

- Na bazie rozpuszczalnika (Aceton)
- Kolor: zielony
- Metoda aplikacji: nakładany przed klejeniem

Aplikacja:

- Aktywator do klejów anaerobowych
- Przyspiesza proces utwardzania na powierzchniach pasywnych i obojętnych
- Zalecany przy klejeniu dużych szczelin
- Do utwardzania w niskich temperaturach (<15 °C)

Dostępne opakowania:

Spray 150ml

IDH:

142479

TEROSON PU 8519 P (znany jako TEROSTAT 8519 P)

Podkład do szkła i aktywator



Najważniejsze informacje:

- Baza produktu: poliuretan
- Doskonała ochrona przed promieniowaniem UV
- Zapobiega korozji

Aplikacja:

- Podkład i aktywator w jednym do klejenia szyb
- Czas odparowania: ok. 2 min, nawet w niskich temperaturach (15 min. w przypadku 2-składnikowego kleju do szyb)
- Aktywacja powierzchni utwardzonych, przyciętych ściągów klejów do szyb (niezbędne po ponad 2 godz. od przycięcia)

Dostępne opakowania:

Butelka 10 ml

Butelka 25 ml

Butelka 100 ml

IDH:

1252496

1178000

1178026

TEROSON 150 (znany jako TEROKAL 150)

Podkład do tworzyw sztucznych



Najważniejsze informacje:

- Baza produktu: chlorowane poliolefiny
- Krótki czas odparowania rozpuszczalnika

Aplikacja:

- Doskonały środek zwiększający adhezję/podkład do elementów z lakierowanych tworzyw sztucznych, szpachlówek do tworzyw sztucznych itp.
- Stosowany także do zwiększania adhezji do tworzyw sztucznych przed lakierowaniem
- Łatwa i precyzyjna aplikacja natryskowa

Dostępne opakowania:

Spray 150ml

IDH:

267078

Zawsze odpowiednie urządzenie do Twojej aplikacji

PISTOLET TEROSON POWERLINE II

Najsilniejszy pistolet pneumatyczny Teroson do nakładania ściągów uszczelniaczy, zarówno standardowych, jak i fabrycznych tekstur OEM.



Pistolety do aplikacji

Opakowanie	Rodzaj	Nazwa	
310 ml, 400 ml opakowa- nie foliowe*	Pistolet pneuma- tyczny	PISTOLET TEROSON POWERLINE II	
310 ml kartusza	Pistolet pneuma- tyczny	TELESKOPOWY PISTOLET PNEUMATYCZNY TEROSON MULTIPRESS	
400 ml, 570/600 ml kartu- sze foliowe	Pistolet pneuma- tyczny	PISTOLET PNEUMATYCZNY SOFTPRESS	
310 ml, 400 ml opakowa- nie foliowe**	Pistolet elektryczny	PISTOLET TEROSON NA BATERIĘ	

*Z nakładką do 400 ml opakowań foliowych

**Z nakładką umożliwiającą dozowanie z 400 ml opakowań foliowych



PISTOLET PNEUMATYCZNY TEROSON UBC ZE ZBIORNIKIEM

Profesjonalny pistolet do natryskiwania powłok ochronnych o teksturach od drobno- do gruboziarnistych.





Opis	Dane techniczne	Numer IDH	Dostępne opakowania
<ul style="list-style-type: none"> • Pistolet pneumatyczny • Do produktów o niskiej i bardzo wysokiej lepkości • Do nakładania płaskich i szerokich szwów uszczelniających • Opatentowane rozwiązanie zapobiegające pękaniu kartuszy • Ergonomiczny uchwyt 	<ul style="list-style-type: none"> • Ciśnienie robocze: 24 bar (przy maks. 8 bar na zasilaniu) • Przełożenie pneumatyczne 3:1 • Wyciskanie za pomocą tłoka • Stały przepływ materiału • Regulowane ciśnienie robocze • Wbudowany manometr ciśnienia 	96030	1 element
<ul style="list-style-type: none"> • Pistolet pneumatyczny • Do natryskowych aplikacji ściągów uszczelniających i powłok ochronnych z kartuszy aluminiowych • Do aplikacji ściągów z kartuszy aluminiowych lub z tworzyw sztucznych • Do dozowania uszczelniaczy i klejów i niskiej do średniej lepkości 	<ul style="list-style-type: none"> • Wyciskanie za pomocą tłoka teleskopowego • Maksymalne ciśnienie: 8 bar • Kompaktowe wymiary • Regulowane ciśnienie robocze • Regulowane ciśnienie powietrza 	142240	1 element
<ul style="list-style-type: none"> • Pistolet pneumatyczny do kartuszy foliowych • Niska waga • Kompaktowe wymiary 	<ul style="list-style-type: none"> • Wyciskanie za pomocą tłoka • Maksymalne ciśnienie: 6,8 bar 	250052	1 element
<ul style="list-style-type: none"> • Elektryczny pistolet akumulatorowy o dużej sile wyciskania • Do produktów o niskiej i bardzo wysokiej lepkości • Regulowana prędkość dozowania produktu • Dozuje standardowe wstęgi produktów niezależnie od przewodu powietrznego lub kabla 	<ul style="list-style-type: none"> • Wyciskanie za pomocą tłoka • Bez kabla • Akumulator 14,4 V 	1047326	1 element

Opakowanie	Rodzaj	Nazwa	
310 ml, kartusze 300 ml	Pistolet ręczny	PISTOLET RĘCZNY TEROSON STAKU	
kartusze 2 x 25 ml	Pistolet ręczny	PISTOLET RĘCZNY TEROSON (2 x 25ml)	
1 litrowa puszka	Pistolet pneumatyczny	PISTOLET PNEUMATYCZNY TEROSON UBC ZE ZBIORNIKIEM	
1 litrowa puszka	Pistolet pneumatyczny	PISTOLET PNEUMATYCZNY TEROSON UBC	
1 litrowa puszka	Pistolet pneumatyczny	PISTOLET PNEUMATYCZNY TEROSON DO KONSERWACJI PROFILI ZAMKNIĘTYCH	









Opis	Dane techniczne	Numer IDH	Dostępne opakowania
<ul style="list-style-type: none">• Pistolet do aplikacji ręcznej• Do dozowania standardowych produktów• Łatwy w obsłudze• Łatwa konserwacja i czyszczenie• Bez wyciekania produktu• Do kartuszy aluminiowych i z tworzyw sztucznych	<ul style="list-style-type: none">• Przełożenie: 1:10• Wyciskanie za pomocą tłoka	142240	1 element
<ul style="list-style-type: none">• Pistolet ręczny do 2-składnikowych kartuszy (2 x 25 ml)• Łatwy w obsłudze• Proporcje mieszania: 1:1	<ul style="list-style-type: none">• Przełożenie: 1:6,5• Wyciskanie za pomocą tłoka	150035	1 element
<ul style="list-style-type: none">• Do powłok ochronnych podwoziowych i antyodpryskowych.• Idealna tekstura od drobno- do gruboziarnistej• Doskonale nadaje się do nakładania bardzo drobnoziarnistych tekstur, przypominających lakier• Produkt może pozostać w pistolecie przez 3 do 4 tygodni bez konieczności czyszczenia• Aplikacja niskociśnieniowa• Łatwy w użyciu o działaniu podobnym do pistoletów do aplikacji lakieru	<ul style="list-style-type: none">• Maksymalne ciśnienie: 8 bar• Ciśnienie operacyjne: 3 – 4 bar• Regulator ze zintegrowanym zaworem bezpieczeństwa• Pistolet ciśnieniowy z regulacją ciśnienia• Przepływ materiału: regulowany• Do 1 litrowych puszek	1589356	1 element
<ul style="list-style-type: none">• Do powłok ochronnych podwoziowych, woskowych i antyodpryskowych• Doskonale nadaje się do nakładania (odtworzenia) drobno do gruboziarnistych tekstur• Regulowana dysza do nakładania różnych tekstur• Aplikacja niskociśnieniowa• Do nakładania podstawowych powłok ochronnych do podwozi	<ul style="list-style-type: none">• Maksymalne ciśnienie: 8 bar• Ciśnienie operacyjne: 2-4 bar• Do 1 litrowych puszek	1585815	1 element
<ul style="list-style-type: none">• Pistolet do konserwacji profili zamkniętych z łatwym do napełniania zbiornikiem• Bardzo dobre rozpylanie (mniejsze zużycie produktu)• Produkt do konserwacji może pozostawać w zbiorniku przez kilka tygodni• Sondy z dyszami natryskowymi przyłączane poprzez szybkozłącze• Sonda hakowa oraz długa sonda elastyczna (patrz: Akcesoria)• Regulowana wydajność do aplikacji letnich i zimowych	<ul style="list-style-type: none">• Maksymalne ciśnienie: 6 bar• Ciśnienie operacyjne: 3 – 4 bar• 1 litrowy zbiornik	1589354	1 element

Akcesoria





Nazwa		Opis	Numer IDH	Dostępne opakowania
PODGRZEWACZ TEROSON DO KARTUSZY (2)		<ul style="list-style-type: none"> • Podgrzewanie do 2 kartuszy jednocześnie przed aplikacją • Do kartuszy aluminiowych • Do opakowań foliowych 400 ml • Szybki podgrzewacz do klejów do szyb (15 min.) <p>Dane techniczne:</p> <ul style="list-style-type: none"> • Temperatura: 60 °C • Bez nadmiernego podgrzewania • Zużycie prądu: 200 W • Napięcie: 230 V 	211556	1 element
PODGRZEWACZ WALIZKOWY TEROSON DO KARTUSZY (6)		<ul style="list-style-type: none"> • Podgrzewanie do 6 kartuszy jednocześnie przed aplikacją • Maksymalnie 6 kartuszy (6 x aluminiowe lub 4 x plastikowe) • Maksymalnie 6 opakowań foliowych (6 x 400 ml lub 4 x 600ml) <p>Dane techniczne:</p> <ul style="list-style-type: none"> • Temperatura: 65°C • Bez nadmiernego podgrzewania • Utrzymuje temperaturę przez ok. godzinę po odłączeniu od źródła zasilania • Zużycie prądu: 200 W • Napięcie: 230 V 	796993	1 element
URZĄDZENIE TEROSON DO CZYSZCZENIA KLIMATYZACJI		<ul style="list-style-type: none"> • Profesjonalne urządzenie do czyszczenia klimatyzacji • 15 min. aplikacja dla samochodów osobowych oraz 30 min. dla większych pojazdów • Doskonale nadaje się do czyszczenia i odświeżania wnętrza pojazdów - włącznie z klimatyzacją • Zalecany do stosowania z nowym płynem czyszczącym TEROSON WT AIRCO (zapach cytrusowy) • Ultradźwiękowy system czyszczący <p>Dane techniczne:</p> <ul style="list-style-type: none"> • Zużycie prądu: 30 W 	1282250	1 element



Nazwa		Opis	Numer IDH	Dostępne opakowania
STANDARDOWA DYSZA TEROSON		<ul style="list-style-type: none">• Do aplikacji standardowych szwów uszczelniających• Gwint metryczny drobnozwojny• Do kartuszy aluminiowych	581582	20 sztuk / opakowanie
DYSZA SKRZYDEŁKOWA TEROSON		<ul style="list-style-type: none">• Specjalnie opracowana dysza z prowadzeniem do aplikacji uszczelniaczy przy krawędziach np. uszczelnianie drzwi• Oznaczenia linii cięcia• Skrzydełka prowadzące• Gwint metryczny drobnozwojny• Do kartuszy aluminiowych	782222	1 element
DYSZA NATRYSKOWA TEROSON		<ul style="list-style-type: none">• Do aplikacji natryskowych ściągów uszczelniających z pistoletu MultiPress• Dysza składa się z 2 elementów• Gwint metryczny drobnozwojny• Do kartuszy aluminiowych	1395025	12 sztuk / opakowanie
DYSZA PŁASKO- STRUMIENIOWA TEROSON		<ul style="list-style-type: none">• Do aplikacji ściągów uszczelniaczy z pistoletu PowerLine II• Specjalnie zaprojektowana dysza do nakładania płaskich ściągów uszczelniających karoserię odtwarzających fabryczne tekstury OEM• Do aplikacji płaskostrumieniowych• Gwint metryczny drobnozwojny• Do kartuszy aluminiowych	1305486	10 sztuk
DYSZA SZEROKO- STRUMIENIOWA TEROSON		<ul style="list-style-type: none">• Do aplikacji uszczelniaczy szwów lub aplikacji szerokich ściągów tłumiących drgania i hałas• Pozwala odtworzyć oryginalną strukturę OEM• Do aplikacji szerokostrumieniowych• Gwint metryczny drobnozwojny• Do kartuszy aluminiowych	1470999	10 sztuk / opakowanie
ELASTYCZNY WĄŻ PRZEDŁUŻAJĄCY TEROSON DO DYSZ		<ul style="list-style-type: none">• System do aplikacji wokół skomplikowanych elementów nadwozia lub trudnodostępnych obszarów• Wewnętrzny wąż można łatwo wymienić bez konieczności czyszczenia elastycznego węża zewnętrznego• Gwint metryczny drobnozwojny• Do kartuszy aluminiowych	1542651	1 element
WĄŻ WEWNĘTRZ- NY			1542653	10 sztuk (część zapasowa - wewnętrzny wąż)

Nazwa		Opis	Numer IDH	Dostępne opakowania
PROWADNICA DYSTANSOWA TEROSON		<ul style="list-style-type: none"> • Do dysz strumieniowych z prowadzeniem i regulacją odległości dyszy od powierzchni aplikacji dla uzyskania równomiernej szerokości ściegu • Do prowadzenia wzdłuż krawędzi • Regulowana długość 	1542650	5 sztuk / opakowanie
MIKSER STATYCZNY DUŻY		<ul style="list-style-type: none"> • Mikser statyczny do produktów dwuskładnikowych w kartuszach • Nakrętka łącząca w komplecie • Długość 173 mm 	780805	10 sztuk / opakowanie
MIKSER STATYCZNY MAŁY		<ul style="list-style-type: none"> • Mikser statyczny do produktów dwuskładnikowych w kartuszach • Złącze bagnetowe • Długość 115 mm 	142242	12 sztuk / opakowanie
SONDA HAKOWA TEROSON		<ul style="list-style-type: none"> • Sonda hakowa do konserwacji profili zamkniętych, zagięta pod kątem 90° • Drobne rozpylanie (mniejsze zużycie produktu) • Przyłącze z szybkozłączem 	1669493	1 element
SONDA NYLONOWA TEROSON		<ul style="list-style-type: none"> • Elastyczna sonda nylonowa do konserwacji profili zamkniętych • Drobne rozpylanie (mniejsze zużycie produktu) • Przyłącze z szybkozłączem 	1667919	1 element
MATA WZMACNIAJĄCA DO TWORZYW SZTUCZNYCH		<ul style="list-style-type: none"> • Do wzmocnienia elementów z tworzyw sztucznych • Drobno tkana siatka • Łatwo się tnie • Elastyczna 	908383	1m/opakowanie
PĘDZEL TEROSON		<ul style="list-style-type: none"> • Pędzel do nakładania produktów uszczelniających 	583065	1 element



Nazwa		Opis	Numer IDH	Dostępne opakowania
APLIKATOR TEROSON DO PODKŁADU		<ul style="list-style-type: none">• Do aplikacji podkładu do szyb• Nie strzępi się	142245	25 sztuk / opakowanie
STOJAK DO SZYB		Specjalny stojak do szyb przednich i tylnych. Inteligentnie rozmieszczone podpórki sprawiają, że na szyby leżące na stojaku nie działają praktycznie żadne naprężenia. Klej można nakładać na wygodnej wysokości roboczej.	308491	1 element
SKROBAK DO SZYB (DELUXE)		Wysokiej jakości narzędzie do usuwania naklejek i kleju z powierzchni szyb. Skrobak jest wyposażony w metalowy uchwyt ostrza.	149380	Skrobaczka do czyszczenia szkła
			197818	Wymienne ostrza (100 ostrzy)
UCHWYT DO SZYB Z PRZYSSAWKAMI		Uchwyt do szyb z przyssawkami, specjalnie opracowany do montażu szyb czołowych, a dzięki przegubowemu zamocowaniu przyssawek dostosowuje się kształtu powierzchni szyb.	149365	1 element
DRUT DO WYCINANIA SZYB (CZTEROKĄTNY)		Czterokątny drut tnący. Dzięki wysokiej wytrzymałości może być stosowany do przecinania najnowszej generacji klejów wysoko modułowych.	149360	Rolka 50 m
STRUNA DO WYCINANIA SZYB		Specjalnie spleciona struna doskonale nadająca się do wycinania wklejonych szyb, umożliwiającą wycięcie szyby laminowanej bez jej uszkodzenia.	149361	Rolka 22,5 m

Indeks

Nazwa produktu (stara)	Nazwa produktu (nowa)	Dostępne opakowania	Numer IDH	Strona
Chusteczki BONDERITE 1455	BONDERITE M-NT 1455-W	1 op.= 25 chusteczek	1745299	33
Dwustronna Taśma Klejąca	TEROSON VR 1000	Pudełko 10m/12 mm	93357	26, 100
Dwustronna Taśma Klejąca	TEROSON VR 1000	Pudełko 10m/19 mm	93358	26, 100
Dwustronna Taśma Klejąca	TEROSON VR 1000	Pudełko 10m/25 mm	150039	26, 100
Taśma mocująco - naprawcza	TEROSON VR 5080	Rolka 25 m	801959	25, 100
Taśma mocująco - naprawcza	TEROSON VR 5080	Rolka 50 m	801378	25, 100
Zestaw do naprawy szyb	TEROSON VR 1500	Zestaw	1233745	17
LOCTITE 222	LOCTITE 222	Butelka 10 ml	267358	74
LOCTITE 222	LOCTITE 222	Butelka 250 ml	142486	74
LOCTITE 222	LOCTITE 222	Butelka 50 ml	195743	74
LOCTITE 2400	LOCTITE 2400	Butelka 10 ml	1295164	74
LOCTITE 2400	LOCTITE 2400	Butelka 50 ml	1295104	74
LOCTITE 243	LOCTITE 243	Butelka 10 ml	1335840	74
LOCTITE 243	LOCTITE 243	Butelka 250 ml	1335868	74
LOCTITE 243	LOCTITE 243	Butelka 5 ml	1370555	74
LOCTITE 243	LOCTITE 243	Butelka 50 ml	1335884	74
LOCTITE 248	LOCTITE 248	19 g sztyft	1714937	75
LOCTITE 248	LOCTITE 248	9 g sztyft	1715105	75
LOCTITE 268	LOCTITE 268	19 g sztyft	1709314	76
LOCTITE 270	LOCTITE 270	Butelka 10 ml	1336324	75
LOCTITE 270	LOCTITE 270	Butelka 250 ml	1335906	75
LOCTITE 270	LOCTITE 270	Butelka 50 ml	1335897	75
LOCTITE 2700	LOCTITE 2700	Butelka 50 ml	1299454	75
LOCTITE 290	LOCTITE 290	Butelka 10 ml	142567	76
LOCTITE 290	LOCTITE 290	Butelka 250 ml	233758	76
LOCTITE 290	LOCTITE 290	Butelka 50 ml	142568	76
LOCTITE 3090	LOCTITE 3090	Kartusza 10 g	1379599	97
LOCTITE 319	LOCTITE AA 319	Blister 0,5 ml + 1 siatka	195908	14
LOCTITE 319	LOCTITE AA 319	Butelka 5 ml	229972	14
LOCTITE 3430 A&B	LOCTITE EA 3430	Blister, strzykawka 24 ml	142517	90
LOCTITE 3430 A&B	LOCTITE EA 3430	Strzykawka 50 ml	843054	90
LOCTITE 3450 A&B	LOCTITE EA 3450	Blister, strzykawka 25 ml	241867	90
LOCTITE 3463 Metal Magic Steel w sztyfcie	LOCTITE EA 3463	Blister 50 g	396913	91
LOCTITE 3463 Metal Magic Steel w sztyfcie	LOCTITE EA 3463	114 g sztyft	265628	91
LOCTITE 401	LOCTITE 401	Blister 3 g	195904	97
LOCTITE 401	LOCTITE 401	Blister 5 g	195905	97
LOCTITE 401	LOCTITE 401	Butelka 20 g	142575	97
LOCTITE 406	LOCTITE 406	Butelka 20 g	142580	97
LOCTITE 406	LOCTITE 406	Butelka 50 g	195531	97
LOCTITE 4090	LOCTITE 4090	2 x 25 ml podwójna kartusza z 5 mikserami statycznymi	1778011	98
Dysze mieszające do LOCTITE 4090		1 op.= 10 szt.	1826921	98
LOCTITE 454	LOCTITE 454	Blister 3 g	195906	96
LOCTITE 454	LOCTITE 454	Blister 5 g	195905	96
LOCTITE 454	LOCTITE 454	Tuba 20 g	195678	96
LOCTITE 480	LOCTITE 480	Butelka 20 g	142411	97

Nazwa produktu (stara)	Nazwa produktu (nowa)	Dostępne opakowania	Numer IDH	Strona
LOCTITE 4850	LOCTITE 4850	Blister 5 g	373352	98
LOCTITE 4850	LOCTITE 4850	Butelka 20 g	373353	98
LOCTITE 510	LOCTITE 510	Tuba harmonijkowa 50 ml	237296	86
LOCTITE 510	LOCTITE 510	Kartusza 300 ml	135325	86
LOCTITE 510	LOCTITE 510	Tubka 250 ml	142609	86
LOCTITE 518	LOCTITE 518	Kartusza 300 ml	1104312	86
LOCTITE 518	LOCTITE 518	Strzykawka 25 ml	142286	86
LOCTITE 518	LOCTITE 518	Strzykawka 50 ml	142456	86
LOCTITE 5188	LOCTITE 5188	Tuba harmonijkowa 50 ml	1254415	86
LOCTITE 5188	LOCTITE 5188	Kartusza 300 ml	1104312	86
LOCTITE 5331	LOCTITE SI 5331	Kartusza 300 ml	1037164	79
LOCTITE 5331	LOCTITE SI 5331	Tuba 100 ml	142492	79
LOCTITE 5400	LOCTITE 5400	Tuba harmonijkowa 50 ml	1545634	79
LOCTITE 5400	LOCTITE 5400	Butelka 250 ml	1546964	79
LOCTITE 542	LOCTITE 542	Butelka 10 ml	135483	78
LOCTITE 542	LOCTITE 542	Butelka 250 ml	234405	78
LOCTITE 542	LOCTITE 542	Butelka 50 ml	234422	78
LOCTITE 55	LOCTITE 55	Sznur 150 m	252831	80
LOCTITE 55	LOCTITE 55	Sznur 50 m	492004	80
LOCTITE 5660	LOCTITE SI 5660	Kartusza 300 ml	1717493	87
LOCTITE 5660	LOCTITE SI 5660	Puszka 200 ml	1721267	87
LOCTITE 5660	LOCTITE SI 5660	Tuba/blister 40 ml	1718240	87
LOCTITE 5660	LOCTITE SI 5660	Tuba 100 ml	1717638	87
LOCTITE 573	LOCTITE 573	Tuba harmonijkowa 50 ml	142613	86
LOCTITE 573	LOCTITE 573	Tubka 250 ml	142614	86
LOCTITE 574	LOCTITE 574	Tuba harmonijkowa 50 ml	234534	87
LOCTITE 574	LOCTITE 574	Tuba 250 ml	231561	87
LOCTITE 577	LOCTITE 577	Tuba harmonijkowa 50 ml	234560	78
LOCTITE 577	LOCTITE 577	Butelka 250 ml	88564	78
LOCTITE 5776	LOCTITE 5776	Tuba harmonijkowa 50 ml	1448091	79
LOCTITE 5776	LOCTITE 5776	Butelka 250 ml	1545064	79
LOCTITE 5800	LOCTITE 5800	Tuba harmonijkowa 50 ml	1546958	87
LOCTITE 5800	LOCTITE 5800	Tuba 250 ml	1547500	87
LOCTITE 586	LOCTITE 586	Butelka 250 ml	88566	79
LOCTITE 586	LOCTITE 586	Butelka 50 ml	135503	79
LOCTITE 5910	LOCTITE 5910	Kartusza 300 ml	142491	88
LOCTITE 5910	LOCTITE 5910	Puszka 200 ml	728771	88
LOCTITE 5910	LOCTITE 5910	Tuba 80 ml	1126633	88
LOCTITE 5923	LOCTITE SI 5923	Puszka 117 ml	233849	89
LOCTITE 5923	LOCTITE SI 5923	Puszka 450 ml	142270	89
LOCTITE 5926	LOCTITE SI 5926	Kartusza 300 ml	233862	88
LOCTITE 5926	LOCTITE SI 5926	Tuba 100 ml	1126638	88
LOCTITE 5926	LOCTITE SI 5926	Tuba 40 ml	1123349	88
LOCTITE 5980	LOCTITE SI 5980	Kartusza 300 ml	1716829	87
LOCTITE 5980	LOCTITE SI 5980	Puszka 200 ml	1299784	87
LOCTITE 5980	LOCTITE SI 5980	Tuba/blister 40 ml	1718284	87
LOCTITE 5980	LOCTITE SI 5980	Tuba 100 ml	1717857	87
LOCTITE 5990	LOCTITE SI 5990	Kartusza 300 ml	1696686	88
LOCTITE 5990	LOCTITE SI 5990	Puszka 200 ml	1721241	88
LOCTITE 5990	LOCTITE SI 5990	Tuba 100 ml	1704658	88
LOCTITE 5990	LOCTITE SI 5990	Tuba/blister 40 ml	1716588	88
LOCTITE 603	LOCTITE 603	Butelka 10 ml	142441	82
LOCTITE 603	LOCTITE 603	Butelka 50 ml	142442	82

Nazwa produktu (stara)	Nazwa produktu (nowa)	Dostępne opakowania	Numer IDH	Strona
LOCTITE 6300	LOCTITE 6300	Butelka 250 ml	1547493	82
LOCTITE 6300	LOCTITE 6300	Butelka 50 ml	1546952	82
LOCTITE 648	LOCTITE 648	Butelka 10 ml	1804042	82
LOCTITE 648	LOCTITE 648	Butelka 5 ml	1804041	82
LOCTITE 648	LOCTITE 648	Butelka 50 ml	1804416	82
LOCTITE 660	LOCTITE 660	Tuba harmonijkowa 50 ml	267328	82
LOCTITE 7039	LOCTITE SF 7039	Spray 400 ml	303145	105
LOCTITE 7063	LOCTITE SF 7063	Puszka 10 l	149293	104
LOCTITE 7063	LOCTITE SF 7063	Spray 400 ml	88344	104
LOCTITE 7200	LOCTITE SF 7200	Spray 400 ml	235323	105
LOCTITE 7240	LOCTITE SF 7240	Dozownik z pompką 90 ml	333369	109
LOCTITE 7649	LOCTITE SF 7649	Spray 150 ml	142479	109
LOCTITE 770	LOCTITE SF 770	Butelka 10 g	142457	108
LOCTITE 7840	LOCTITE SF 7840	Puszka 20 l	1427775	105
LOCTITE 7840	LOCTITE SF 7840	Puszka 5 l	1427776	105
LOCTITE 7840	LOCTITE SF 7840	Butelka 750 ml z atomizerem	1427770	105
LOCTITE 7850	LOCTITE SF 7850	Butelka 3 l	1658114	107
LOCTITE 7850	LOCTITE SF 7850	Butelka 400 ml	1658169	107
LOCTITE 7850	LOCTITE SF 7850	Puszka 10 l	1658212	107
LOCTITE 7855	LOCTITE SF 7855	Butelka 1,75 l	1918673	107
LOCTITE 7855	LOCTITE SF 7855	Butelka 400 ml	1918668	107
LOCTITE 7862 Środek do usuwania graffiti	BONDERITE C-MC 400	Kanister 20 l	1434654	106
LOCTITE 8018 Środek do usuwania rdzy	LOCTITE LB 8018	Spray 400 ml	232396	94
LOCTITE 8021 Olej silikonowy	LOCTITE LB 8021	Spray 400 ml	232368	93
LOCTITE 8040 Freeze & Release Zamroź i rozłącz	LOCTITE LB 8040	Spray 400 ml	760225	94
LOCTITE 8101 Smar do łańcuchów	LOCTITE LB 8101	Spray 400 ml	303134	93
LOCTITE 8151 Anti-Seize na bazie aluminium	LOCTITE LB 8151	Spray 400 ml	303136	94
LOCTITE 8201 Wielofunkcyjny olej penetrujący	LOCTITE LB 8201	Spray 400 ml	142730	92
LOCTITE Double Bubble	LOCTITE EA Double Bubble	Pudełko 50 x 3 g	1303596	91
LOCTITE Hygiene Spray	LOCTITE SF 7080	Display (12 x 150 ml)	829328	106
LOCTITE Hygiene Spray	LOCTITE SF 7080	Spray 150 ml	731335	106
LOCTITE Zestaw O-Ring	LOCTITE Zestaw O-Ring	1 zestaw	797226	88
LOCTITE Superfoam	LOCTITE SF 7085	Display (24 x 400 ml)	1326770	106
LOCTITE Superfoam	LOCTITE SF 7085	Spray 400 ml	195915	106
P3 Manuvo	BONDERTITE C-MC Manuvo	Butelka 500 ml	33024	107
P3 Manuvo	BONDERTITE C-MC Manuvo	Dozownik 1,2 l	29202	107
P3 Manuvo	BONDERTITE C-MC Manuvo	Opakowanie 10 kg	1565845	107
PLASTILUBE	TEROSON VR 500	Opakowanie 5,5 ml	883259	94
PLASTILUBE	TEROSON VR 500	Spray 300 ml	867933	94
PLASTILUBE	TEROSON VR 500	Tuba 35 ml	847773	94
PLASTILUBE	TEROSON VR 500	Tuba 75 ml	892928	94
Zestaw do poliolefin	LOCTITE 406 + LOCTITE SF 770	Zestaw	142457	97
Mata wygłuszająca	TEROSON PU 250 SD	Karton z 2 matami 100 x 50 cm	211766	68
Mata wygłuszająca	TEROSON BT 350	Karton z 6 matami 50 x 25 cm	211916	67
TERODEM SP 100 Alu	TEROSON BT SP100	Karton z 6 matami 50 x 25 cm	150012	67
TERODEM SP 200	TEROSON PU SP200	Karton z 2 matami 100 x 50 cm	268286	68
TERODEM SP 300	TEROSON BT SP300	Karton z 4 matami 100 x 50 cm	150054	67
TERODEM SP 300	TEROSON BT SP300	Karton z 4 matami 50 x 50 cm	150055	67

Nazwa produktu (stara)	Nazwa produktu (nowa)	Dostępne opakowania	Numer IDH	Strona
TERODICHT czarny	TEROSON RB 4100	Kartusza 310 ml	804495	14
TEROFOAM	TEROSON PU 9500	Spray 200 ml	939813	68
TEROKAL 150	TEROSON 150	Spray 150 ml	267078	50,109
TEROKAL 2444	TEROSON SB 2444	Puszka 340 g	444651	25, 99
TEROKAL 2444	TEROSON SB 2444	Puszka 670 g	238403	25, 99
TEROKAL 2444	TEROSON SB 2444	Tuba 175 g	444650	25, 99
TEROKAL 2444	TEROSON SB 2444	Tuba 58 g	447064	25, 99
TEROKAL 5010 TR	TEROSON EP 5010 TR	Kartusza 175 ml	1560580	31
TEROKAL 5055	TEROSON EP 5055	Kartusza 250 ml	1358254	24, 31
TEROKAL 6700	TEROSON PU 6700	Kartusza 2 x 125 ml	881835	24
TEROKAL 6700	TEROSON PU 6700	Kartusza 2 x 25 ml	264880	24
TEROKAL 6700 ME	TEROSON PU 6700 ME	Kartusza 2 x 25 ml	1754185	24
TEROKAL 9225	TEROSON PU 9225	Kartusza 2 x 125 ml	881837	49
TEROKAL 9225	TEROSON PU 9225	Kartusza 2 x 25 ml	267081	49
TEROKAL 9225 SF	TEROSON PU 9225 SF	Kartusza 2 x 25 ml	882088	49
TEROKAL 9225 UF ME	TEROSON PU 9225 UF ME	Kartusza 2 x 25 ml	1786434	50
TEROSON PU 9225 SF ME	TEROSON PU 9225 SF ME	Kartusza 2 x 25 ml	1766017	49
TEROLAN 53 Special	TEROSON RB 53	Puszka 1,4 kg	799671	40
TEROLAN czarny	TEROSON RB 1200	Kartusza 310 ml	726808	40
TEROLAN jasny	TEROSON RB 1060	Kartusza 310 ml	799316	40
TEROLAN jasny	TEROSON RB 1060	Tuba 200 ml	762064	40
TEROQUICK	TEROSON VR 320	Wiadro 2 kg	1137652	107
TEROQUICK	TEROSON VR 320	Wiadro 8,5 kg	1137651	107
TEROQUICK	TEROSON VR 320	Opakowanie 300 g	1137653	107
TEROSON Klej w sprayu	TEROSON VR 5000	Spray 400 ml	860240	100
TEROSON Szpachlówka uniwersalna	TEROSON UP 330 AF	Puszka 1,75 kg	946637	53
TEROSON szpachlówka do powierzchni aluminiowych / galwanizowanych	TEROSON UP 340 AGF	Puszka 1,5 kg	946639	53
TEROSON Anti-Chip Spray	TEROSON SB 3140	Spray 500 ml jasny	787528	59
TEROSON Anti-Chip Spray	TEROSON SB 3140	Spray 500 ml czarny	787643	59
TEROSON Spray do profili zamkniętych	TEROSON WX 215	Spray 500 ml	794224	64
TEROSON Szpachlówka drobnoziarnista	TEROSON UP 335 FF	Puszka 1,75 kg	946638	53
TEROSON FL+	TEROSON VR 20	Puszka 10 l	1471127	104
TEROSON FL+	TEROSON VR 20	Puszka 1 l	1696704	104
TEROSON Środek do czyszczenia szyb	TEROSON VR 100	Puszka 20 kg	1509978	105
TEROSON Środek do czyszczenia szyb	TEROSON VR 100	Puszka 5 kg	1510450	105
TEROSON Środek do czyszczenia szyb	TEROSON VR 100	Butelka z automatyzacją 1 kg	1510476	105
TEROSON Szpachlówka z włóknem szklanym	TEROSON UP 325 GFF	Puszka 1,3 kg	946635	53
TEROSON MO Universal	TEROSON VR 610 MO	Spray 300 ml	232429	92
TEROSON MO Universal	TEROSON VR 610 MO	Puszka 4,5l	841026	92
TEROSON Szpachlówka do tworzyw sztucznych	TEROSON UP 320 PF	Puszka 920 g	882485	54
TEROSON Zestaw naprawczy do tworzyw sztucznych	TEROSON Zestaw naprawczy do tworzyw sztucznych	Zestaw	211680	48
TEROSON Konwerter korozji	TEROSON VR 2000	Butelka 125 ml	770055	101
TEROSON Powłoka antykorozyjna do podwozi (UBS Spray)	TEROSON SB 3120	Spray 500 ml	803863	62
TEROSON Cynk spray	TEROSON VR 4600	Spray 400 ml	333170	101
TEROSTAT 8519 P	TEROSON PU 8519 P	Butelka 10 ml	1252496	109
TEROSTAT 8519 P	TEROSON PU 8519 P	Butelka 100 ml	1178026	109
TEROSTAT 8519 P	TEROSON PU 8519 P	Butelka 25 ml	1178000	109

Nazwa produktu (stara)	Nazwa produktu (nowa)	Dostępne opakowania	Numer IDH	Strona
TEROSTAT 8596	TEROSON PU 8596	Kartusza 310 ml	450533	13
TEROSTAT 8596	TEROSON PU 8596	Zestaw	450532	13
TEROSTAT 8597 HMLC	TEROSON PU 8597 HMLC	Kartusza 200 ml	1467913	13
TEROSTAT 8597 HMLC	TEROSON PU 8597 HMLC	Kartusza 310 ml	1467800	13
TEROSTAT 8597 HMLC	TEROSON PU 8597 HMLC	Woreczek foliowy 400 ml	1467916	13
TEROSTAT 8597 HMLC	TEROSON PU 8597 HMLC	Woreczek foliowy 570 ml	1467915	13
TEROSTAT 8597 HMLC	TEROSON PU 8597 HMLC	Zestaw	1507581	13
TEROSTAT 8599 HMLC	TEROSON PU 8599 HMLC	Kartusza 310 ml	450441	13
TEROSTAT 8599 HMLC	TEROSON PU 8599 HMLC	Zestaw	450434	13
TEROSTAT 8630 2K HMLC	TEROSON PU 8630 2K HMLC	Kartusza 310 ml	794668	13
TEROSTAT 8630 2K HMLC	TEROSON PU 8630 2K HMLC	Zestaw	867677	13
TEROSTAT 9097 PL HMLC	TEROSON PU 9097 PL HMLC	Kartusza 310 ml	1231001	14
TEROSTAT 9097 PL HMLC	TEROSON PU 9097 PL HMLC	Zestaw	1231312	14
TEROSTAT 9100	TEROSON PU 9100	Kartusza 310 ml szary	1896976	39
TEROSTAT 9100	TEROSON PU 9100	Kartusza 310 ml biały	1896978	39
TEROSTAT 9120 SF	TEROSON MS 9120 SF	Kartusza 310 ml czarny	1358214	39
TEROSTAT 9120 SF	TEROSON MS 9120 SF	Kartusza 310 ml szary	1358216	39
TEROSTAT 9120 SF	TEROSON MS 9120 SF	Kartusza 310 ml biały	1358213	39
TEROSTAT 9140	TEROSON SI 9140	Kartusza 310 ml czarny	267085	41
TEROSTAT 9140	TEROSON SI 9140	Kartusza 310 ml przezroczysty	105494	41
TEROSTAT 9200	TEROSON PU 9200	Kartusza 310 ml	1896974	25, 43
TEROSTAT 9220	TEROSON MS 9220	Kartusza 310 ml	265673	24
TEROSTAT 9220	TEROSON MS 9220	Tuba 80 ml	452386	24
TEROSTAT 9320 SF	TEROSON MS 9320 SF	Kartusza 300 ml czarny	1358054	39, 70
TEROSTAT 9320 SF	TEROSON MS 9320 SF	Kartusza 300 ml szary	1357960	39, 70
TEROSTAT 9320 SF	TEROSON MS 9320 SF	Kartusza 300 ml ochra	1358059	39, 70
TEROSTAT II	TEROSON RB II	Pudełko 4 szt. (40 m / 20 x 2 mm)	150056	41
TEROSTAT II	TEROSON RB II	Kartusza 310 ml	150000	41
TEROSTAT VII	TEROSON RB VII	Pudełko 4 szt. (10 m / 10 mm okrągły)	142216	41
TEROTEX HV 350	TEROSON WX 350	Puszka 10 l	793960	64
TEROTEX HV 350	TEROSON WX 350	60 l beczka	793957	64
TEROTEX HV 350	TEROSON WX 350	Puszka 1 l	793958	64
TEROTEX HV 400	TEROSON WX 400	Puszka 10 l	784149	64
TEROTEX HV 400	TEROSON WX 400	60 l beczka	784190	64
TEROTEX HV 400	TEROSON WX 400	Puszka 1 l	784176	64
TEROTEX HV 450 Aqua	TEROSON WT 450 AQUA	Puszka 1 l	1335488	63
TEROTEX Multi-Wax Spray	TEROSON WX 210	Spray 500 ml	796107	62
TEROTEX Record 2000 Aqua	TEROSON WT R2000 AQUA	Puszka 1 l (czarny)	1335490	61
TEROTEX Record 2000 HS	TEROSON RB R2000 HS	Puszka 1 l (czarny)	767197	61
TEROTEX Record 2000 HS	TEROSON RB R2000 HS	Puszka 1 l szary	767198	61
TEROTEX Record 2000 HS	TEROSON RB R2000 HS	Puszka 1 l biały	767196	61
TEROTEX Super 3000	TEROSON SB S3000	Puszka 1 l czarny	767199	59
TEROTEX Super 3000	TEROSON SB S3000	Puszka 1 l jasny	782601	59
TEROTEX Super 3000 Aqua	TEROSON WT S3000 AQUA	Puszka 1 l czarny	882415	59, 70
TEROTEX Super 3000 Aqua	TEROSON WT S3000 AQUA	Puszka 1 l szary	1387290	59, 70
TEROTEX Super 3000 Aqua	TEROSON WT S3000 AQUA	Puszka 1 l jasny	1335491	59, 70
TEROTEX Wosk	TEROSON WX 970	60 l beczka	794864	61
TEROTEX Wosk	TEROSON WX 970	Puszka 1 l	794862	61

Potrzebujesz więcej informacji o naszych produktach?

Odwiedź: www.teroson-training.com

LOCTITE®
BONDERITE®
TEROSON®

Henkel Polska Sp. z o.o.
Adhesive Technologies
General Industry

Domaniewska 41
02-672 Warszawa
Tel.: +48 22 56 56 200
Fax: +48 22 56 56 222

www.loctite.pl
www.henkel.pl